



DIGITAL KEYBOARD

PSR-F52



English

Deutsch

Français

Español

Português

Italiano

Nederlands

Polski

Dansk

Svenska

Čeština

Slovenčina

Magyar

Slovenščina

Български

Română

Latviešu

Lietuvių

Eesti

Hrvatski

Türkçe

Tiếng Việt

Owner's Manual
Benutzerhandbuch
Mode d'emploi
Manual de instrucciones
Manual do Proprietário
Manuale di istruzioni
Gebruikershandleiding
Podręcznik użytkownika
Brugervejledning
Bruksanvisning
Uživatelská příručka
Používateľská príručka
Használati útmutató
Navodila za uporabo
Ръководство на потребителя
Manualul proprietarului
Lietotāja rokasgrāmata
Vartotojo vadovas
Kasutusjuhend
Korisnički priručnik
Kullanıcı el kitabı
Hướng dẫn sử dụng

EN
DE
FR
ES
PT
IT
NL
PL
DA
SV
CS
SK
HU
SL
BG
RO
LV
LT
ET
HR
TR
VI

SIKKERHEDSFORSKRIFTER

LÆS FORSKRIFTERNE GRUNDIGT, INDEN DU TAGER INSTRUMENTET I BRUG

Opbevar denne brugervejledning et sikkert og praktisk sted til senere brug.

Vedrørende AC-adapteren

ADVARSEL

- Denne AC-adapter er udelukkende designet til brug sammen med elektroniske Yamaha-musikinstrumenter. Den må ikke bruges til andre formål.
- Kun til indendørsbrug. Må ikke bruges i fugtige omgivelser.

FORSIGTIG

- Sørg ved klargøringen for, at der er nem adgang til stikkontakten. Hvis der opstår problemer eller fejl, skal du omgående slukke vha. instrumentets strømkontakt og tage AC-adapteren ud af stikkontakten. Husk, at når AC-adapteren er sat i stikkontakten, så afgives der hele tiden små mængder elektricitet, selvom der er slukket for strømkontakten. Tag altid strømledningen ud af stikkontakten, hvis instrumentet ikke skal bruges i længere tid.

Vedrørende instrumentet

ADVARSEL

Følg altid nedenstående grundlæggende sikkerhedsforskrifter for at mindske risikoen for alvorlig personskade eller dødsfald på grund af elektrisk stød, kortslutning, skader, brand eller andre farer. Disse sikkerhedsforskrifter omfatter, men er ikke begrænset til, følgende:

Strømforsyning/AC-adapter

- Anbring ikke strømledningen i nærheden af varmekilder, f.eks. varmeapparater eller radiatorer. Undgå desuden at bøje ledningen kraftigt eller på anden måde beskadige den eller at anbringe tunge ting på den.
- Instrumentet må kun tilsluttes den angivne korrekte netspænding. Den korrekte spænding er trykt på instrumentets navneskilt.
- Brug kun den angivne adapter (side 10). Brug af en forkert type adapter kan resultere i skade på instrumentet eller overophedning.
- Kontrollér stikket med jævne mellemrum, og fjern evt. ophobet støv og snavs.

Må ikke åbnes

- Instrumentet indeholder ingen dele, der kan serviceres af brugeren. Du må ikke åbne instrumentet, forsøge at afmontere de indvendige dele eller ændre dem på nogen måde. Hvis produktet ikke fungerer korrekt, skal du straks holde op med at bruge det og indlevere det til et autoriseret Yamaha-serviceværksted.

Vand og fugt

- Instrumentet må ikke udsættes for regn eller bruges i våde eller fugtige omgivelser. Stil ikke beholdere med væske på enheden (f.eks. vaser, flasker eller glas), da væsken kan trænge ind gennem enhedens åbninger, hvis beholderen vælter. Hvis væske såsom vand trænger ind i instrumentet, skal du øjeblikkeligt slukke for strømmen og tage strømledningen ud af stikkontakten. Indlevér herefter instrumentet til eftersyn på et autoriseret Yamaha-serviceværksted.
- Isæt eller udtag aldrig stikket med våde hænder.

Brandfare

- Anbring aldrig brændende genstande, f.eks. stearinlys, på enheden. Brændende genstande kan vælte og forårsage ildebrand.

Påvirkning på elektromedicinsk udstyr

- Radiobølger eller magnetisme kan påvirke elektromedicinsk udstyr.
 - Brug ikke dette produkt i nærheden af medicinsk udstyr eller på steder, hvor brugen af radiobølger er forbudt.
 - Brug ikke dette produkt inden for 15 cm fra personer, der har pacemaker eller defibrillator implanteret.

Batteri

- Følg nedenstående sikkerhedsforskrifter. Hvis de vender forkert, kan det medføre eksplosion, brand, overophedning eller batterilækage.
 - Forsøg ikke at ændre eller adskille batterierne.
 - Batterier må ikke brændes.
 - Et batteri må ikke udsættes for høje temperaturer, f.eks. direkte sollys eller ild.
 - Forsøg ikke at genoplade batterier, der ikke er beregnet til at blive opladet.
 - Opbevar batterierne på afstand af metalgenstande, f.eks. armbånd, hårnåle, mønter eller nøgler.
 - Brug kun den angivne batteritype (side 10).
 - Brug nye batterier, som alle er af samme type og model og fremstillet af samme producent.
 - Kontrollér altid, at polerne vender korrekt, når der sættes batterier.
 - Når der ikke er mere strøm på batterierne, eller hvis instrumentet ikke skal bruges i længere tid, skal du tage batterierne ud af instrumentet.
 - Følg den vejledning, der fulgte med batterierne, hvis der anvendes Ni-MH-batterier. Brug kun den specificerede oplader til opladning.
- Opbevar batterier uden for mindre børns rækkevidde, da de ved et uheld kan sluge dem.
- Hvis batterierne lækker, skal du undgå kontakt med batterivæsken. Hvis batterivæsken kommer i kontakt med øjne, mund eller hud, skal du straks skylle med vand og opsøge læge. Batterivæske virker ætsende og kan medføre synstab eller kemiske brandsår.

Unormal funktion

- I tilfælde af et af følgende problemer skal du omgående slukke for instrumentet på afbryderen og tage stikket ud af stikkontakten. (Hvis du benytter batterier, skal du tage dem ud af instrumentet.) Indlever herefter enheden til eftersyn på et Yamaha-serviceværksted.
 - Netledningen eller stikket er flosset eller beskadiget.
 - Der kommer usædvanlige lugte eller røg fra instrumentet.
 - Der er tabt noget ned i instrumentet.
 - Lyden pludselig forsvinder under brugen af instrumentet.
 - Instrumentet har fået revner eller skader.

FORSIGTIG

Følg altid nedenstående grundlæggende sikkerhedsforskrifter for at mindske risikoen for personskade på dig selv eller andre samt skade på instrumentet eller andre genstande. Disse sikkerhedsforskrifter omfatter, men er ikke begrænset til, følgende:

Strømforsyning/AC-adapter

- Tilslut ikke instrumentet via et fordelerstik, da det kan medføre forringet lyd kvalitet eller overophedning af fordelerstikket.
- Tag aldrig fat om ledningen, når du tager stikket ud af instrumentet eller stikkontakten, men tag fat om selve stikket. Hvis du trækker i ledningen, kan den tage skade.
- Tag stikket ud af stikkontakten i tordenvejr, eller hvis instrumentet ikke skal bruges i længere tid.

Placering

- Instrumentet skal placeres, så det står stabilt og ikke kan vælte.
- Inden instrumentet flyttes, skal alle tilsluttede kabler fjernes for at undgå at beskadige dem, eller at nogen falder over dem.
- Sørg for at placere produktet, så der er nem adgang til den stikkontakt, du vil bruge. Hvis der opstår problemer eller fejl, skal du omgående slukke for instrumentet på afbryderen og tage stikket ud af stikkontakten. Der afgives hele tiden små mængder elektricitet til produktet, selv om der er slukket for strømmen. Tag altid stikket ud af stikkontakten, hvis produktet ikke skal bruges i længere tid.
- Brug kun det stativ, der hører til instrumentet. Brug kun de medfølgende skruer til monteringen. Brug de medfølgende skruer, når instrumentet monteres på stativet/i racket, da de indvendige dele kan tage skade, eller instrumentet kan løse sig og falde ned, hvis du bruger andre typer skruer.

Forbindelser

- Sluk for strømmen til andre elektroniske komponenter, før du slutter instrumentet til dem. Skru helt ned for lydstyrken for alle komponenter, før du tænder eller slukker for strømmen.
- Indstil lydstyrken for alle komponenter ved at skru helt ned for dem og derefter gradvist hæve lyd niveauerne, mens du spiller på instrumentet, indtil det ønskede lyd niveau er nået.

Brug

- Stik aldrig papir, metalgenstande eller andre genstande ind i sprækker på panelet eller ind mellem tangenterne. Det kan resultere i, at du selv eller andre kommer til skade, beskadige instrumentet eller andre genstande eller resultere i funktionsfejl.
- Læn dig ikke med din fulde vægt op ad instrumentet, stil ikke tunge genstande på instrumentet, og tryk ikke for hårdt på knapperne, kontakterne eller stikkene.
- Brug ikke instrumentet eller hovedtelefonerne ved et højt eller ubehageligt lyd niveau i længere tid, da det kan medføre permanente høreskader. Søg læge, hvis du oplever nedsat hørelse eller ringen for ørerne.

Yamaha kan ikke holdes ansvarlig for skader, der skyldes forkert brug af eller ændringer af instrumentet, eller data, der er gået tabt eller ødelagt.

Sluk altid for strømmen, når instrumentet ikke er i brug.

Selvom []-kontakten (Standby/On) står på standby (skærmen er slukket), overføres der stadig små mængder elektricitet til instrumentet.

Tag altid stikket ud af stikkontakten, hvis instrumentet ikke skal bruges i længere tid.

Bortskaf brugte batterier i henhold til de regler, der gælder i din kommune.

DMI-7 2/2

OBS!

Følg altid nedenstående forskrifter for at undgå risiko for fejl/skade på produktet, data eller andre genstande.

Håndtering

- Brug ikke instrumentet i nærheden af fjernsyn, radio, stereoanlæg, mobiltelefoner eller andre elektriske apparater, da disse kan afgive støj.
- Når du bruger instrumentet sammen med en app på din smartenhed, f.eks. en smartphone eller tablet, anbefales det, at du aktiverer "Airplane Mode" på enheden for at undgå støj pga. kommunikation.
- Afhængigt af de omgivende radiobølger fungerer instrumentet muligvis ikke korrekt.
- Instrumentet må ikke udsættes for støv, vibrationer eller stærk kulde eller varme (det må f.eks. ikke placeres i direkte sollys, i nærheden af varmeapparater eller i en bil i dagtimerne), da der er risiko for at beskadige panelet og de indvendige komponenter eller for ustabil funktion. (Bekræftet driftstemperaturområde: 5° - 40° C.)
- Anbring ikke genstande af vinyl, plast eller gummi på instrumentet, da de kan misfarve panelet eller klaviaturet.
- Tryk ikke på displayet med fingrene, da det er en følsom, præcisionsfremstillet del.

Vedligeholdelse

- Rengør instrumentet med en blød klud. Brug ikke fortynder, opløsningsmidler, alkohol, rengøringsmidler eller klude, der indeholder kemikalier.

Oplysninger

Om ophavsret

- Ophavsretten til det "indhold"^{*1}, der er installeret i dette produkt, tilhører Yamaha Corporation eller indehaveren af ophavsretten. Medmindre det er tilladt i henhold til loven om ophavsret og anden relevant lovgivning, herunder kopiering til personlig brug, er det forbudt at "reproducere eller omdirigere"^{**2} uden tilladelse fra indehaveren af ophavsretten. Når du bruger indholdet, skal du rådføre dig med en ekspert i ophavsret. Hvis du komponerer musik eller spiller med indholdet via den oprindelige brug af produktet og derefter optager og distribuerer det, kræves der ikke tilladelse fra Yamaha Corporation, uanset om distributionsmetoden er betalt eller gratis.

*1: Det "indhold", der er beskrevet ovenfor, omfatter et computerprogram, lyd data, akkompagnementsstilarts data, MIDI-data, waveform-data, lydoptagelses data, en melodi, melodidata osv.

**2: Udtrykket "reproducere eller omdirigere" omfatter på samme måde fjernelse af selve indholdet i dette produkt eller optagelse og distribution af det uden ændringer.

Om funktioner/data, der følger med instrumentet

- Nogle af de forprogrammerede melodier er redigeret af hensyn til længde eller arrangement og er muligvis ikke helt identiske med originalerne.

Om denne vejledning

- De illustrationer og displays, der er vist i denne brugervejledning, er beregnet til instruktion og kan være lidt forskellige fra de displays, der vises på instrumentet.
- Navne på virksomheder og produkter i denne brugervejledning er varemærker eller registrerede varemærker tilhørende de respektive virksomheder.

Kantede parenteser []

Navnene på knapper på panelet og stik er omsluttet af kantede parenteser. Ordet "knap" udelades desuden i denne vejledning (knappen START/STOP udtrykkes f.eks. som [START/STOP]).

Modelnummeret, serienummeret, strømkrav osv. er angivet på eller i nærheden af navneskiltet på undersiden af enheden.

Du skal notere dette serienummer nedenfor og gemme denne vejledning som et købsbevis og et middel til identifikation i tilfælde af tyveri.

Modelnr.

Serienr.

(bottom_da_01)

Tak, fordi du har købt et Yamaha Digitalt keyboard!

Instrumentet er et bærbart keyboard med et bredt udvalg af lyde og funktioner.

Det anbefales, at du læser denne vejledning omhyggeligt, så du kan få det fulde udbytte af instrumentets avancerede og praktiske funktioner. Det anbefales også, at du opbevarer brugervejledningen et sikkert og praktisk sted, så den er let at finde, når du skal bruge den.

Medfølgende tilbehør

- Brugervejledning (denne bog) (1)
- AC-adapter (1)
 - * Medfølger muligvis ikke, alt efter hvor instrumentet købes. Spørg din Yamaha-forhandler.
- Online Member Product Registration (Onlineproduktregistrering) (1)
- Nodestativ (1)

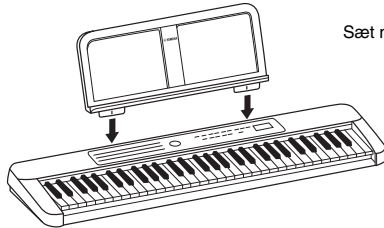

Sæt nodestativet i hullerne, som vist.

Song Book (Sangbog) (onlinemateriale)

Indeholder musiknoter til de forprogrammerede melodier (bortset fra melodi nr. 001) på dette instrument. Du kan downloade Song Book (Sangbog) fra produktwebsiden på Yamahas websted.

Yamahas globale websted
<https://www.yamaha.com>



Song Book (Sangbog)

Krav til strømforsyning

Instrumentet kan forsynes med strøm fra enten en AC-adapter eller batterier, men det anbefales, at du bruger en AC-adapter, når det er muligt.

Brug af en AC-adapter

ADVARSEL

- Følg forholdsreglerne i afsnittet "Strømforsyning/AC-adapter" på side 3.

Tilslut AC-adapteren i den rækkefølge, der er vist på illustrationen.

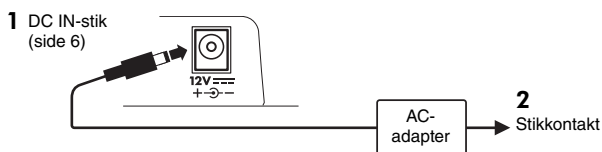

ADVARSEL

- Når du bruger AC-adapteren med et aftageligt stik, skal du sørge for, at stikket bliver siddende i AC-adapteren. Hvis du bruger stikket alene, kan det forårsage elektrisk stød eller brand.
- Hvis stikket ved en fejltagelse fjernes fra AC-adapteren, skal du skubbe det tilbage, indtil det klikker på plads, uden at de interne metaldele berøres. Sørg også for, at der ikke er støv mellem AC-adapteren og stikket, da det kan forårsage elektrisk stød, kortslutning eller beskadigelse.

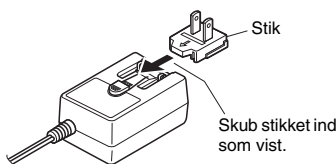

Formen på stikket kan variere, alt efter hvor instrumentet købes.

FORSIGTIG

- Sørg for at placere produktet, så der er nem adgang til den stikkontakt, du vil bruge. Hvis der opstår problemer eller fejl, skal du omgående slukke for instrumentet og tage stikket ud af stikkontakten.

BEMÆRK

- Følg proceduren ovenfor i omvendt rækkefølge for at koble AC-adapteren fra.

Brug af batterier

Dette instrument kræver seks alkaliske "AA"-batterier (LR6)/brunstensbatterier (R6) eller genopladelige Ni-MH-batterier (HR6). Alkaliske batterier eller genopladelige Ni-MH-batterier anbefales til dette instrument, da andre typer kan medføre, at batteriets ydelse forringes.

ADVARSEL

- Følg sikkerhedsforskrifterne i afsnittet "Batteri" på side 3.

- 1 Kontrollér, at der er slukket for strømmen til instrumentet.
- 2 Fjern dækslet fra batterirummet, som findes på instrumentets bundplade.

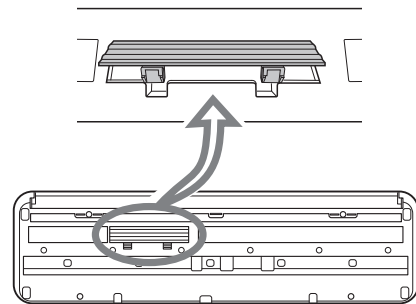

- 3 Isæt seks nye alkaliske batterier. Sørg for, at batterierne vender rigtig (se polaritetsangivelserne på indersiden af batterirummet).

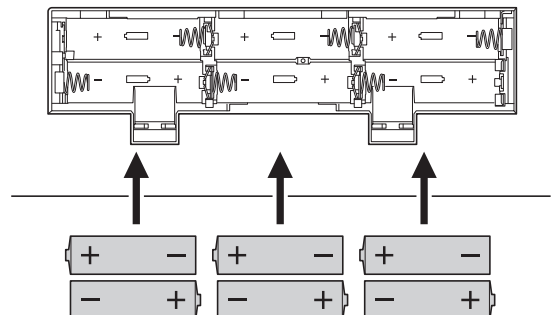

- 4 Monter batterirummets dæksel igen, og kontrollér, at det sidder korrekt.

Kontrollér, at batteritypen er indstillet korrekt (side 10).

OBS!

- Når der er for lidt strøm på batterierne til, at instrumentet kan fungere korrekt, kan volumen blive nedsat, lyden kan blive forvrænget, og der kan opstå andre problemer. Hvis det sker, skal alle batterierne udskiftes med nye eller opladede batterier.

BEMÆRK

- Dette instrument kan ikke oplade batterierne. Brug kun den specificerede oplader til opladning.
- Hvis AC-adapteren er tilsluttet, mens der sidder batterier i instrumentet, leveres strømmen automatisk fra AC-adapteren.

Grundlæggende betjening

Kontrolfunktioner og stik på panelet

Vil du vide noget om bestemte typer betjening?
Se videovejledningen for at få flere oplysninger!

* Hvis der ikke vises undertekster på dit eget sprog, kan du ændre dette fra YouTube-skærmen.



Frontpanel

Melodi-/stil-/lydkategorier >> Side 11 - 15

SONG	STYLE	VOICE	ASIA	CHINA
001 DEMO 002-010 CHILDREN'S SONG 011-026 FAVORITE 027-034 CLASSIC 035-044 DUET 045-062 PIANO ENSEMBLE 063-069 PIANO SOLO	001-015 POP & ROCK 016-021 BALLAD 022-033 DANCE & DISCO 034-041 SWING & JAZZ 042-048 R&B 049-052 COUNTRY 053-063 BALLROOM 064-075 TRAD & WALTZ 076-150 WORLD 079-088 ASIA 089-098 CHINA 099-108 INDIA 109-118 MIDDLE EAST 119-128 AFRICA 129-150 LATIN 151-158 PIANIST	001-007 PIANO & E.PIANO 008-012 ORGAN 013-015 ACCORDION 016-030 GUITAR & BASS 031-039 STRINGS 040-045 WOODWIND 046-049 SAXOPHONE 050-055 BRASS 056-059 PERCUSSION 060-067 SYNTH	074 GAMELAN GONGS 075 SULING 076 BONANG 078 RAMA CYMBAL 079 THAI BELLS 080 KOTO 081 INDONESIAN KIT 1 INDIA 090 TANPURA 091 HARMONIUM 1 094 PUNGI 095 BANSURI 096 SITAR 100 TABLA 101 INDIAN KIT	083 ER HU 084 MA TOU QIN 085 PI PA 086 YANG QIN 087 GU ZHENG 088 DI ZI 089 CHINESE KIT MIDDLE EAST 102 NAY 103 OUD 104 SANTUR 105 KANOON 106 RABAB 107 ARABIC KIT

068-113 WORLD
114-116 DRUM KIT
117-137 DUAL
138-144 SPLIT
000 OTS

TRANSPOSE + - TUNING + DUO AUTO INTRO/ENDING CHORD FINGERING b SMART CHORD KEY #

Funktioner >> Side 9

Hvis du vil indstille funktionerne, skal du holde [SHIFT] nede, mens du trykker på den tilsvarende tangent som angivet.

MASTER VOLUME [+]/[-]

Tryk på [+] for at øge volumen.
Tryk på [-] for at reducere volumen.

Volume Limit (Volumengrænse) >> Side 9

Dette giver dig mulighed for at forhindre, at mastervolumen ved et uheld indstilles for højt.

Bagpanel

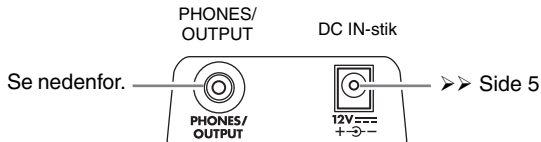

Tilslutning af hovedtelefoner og eksternt lydudstyr

Du kan tilslutte et sæt stereohovedtelefoner med et stereo minijack-stik til [PHONES/OUTPUT]. Dette stik fungerer også som eksternt udgang, hvis lydsignalet fra instrumentet skal sendes til eksternt lydudstyr. Instrumentets højttalere slukkes automatisk, når der slutes hovedtelefoner osv. til dette stik.

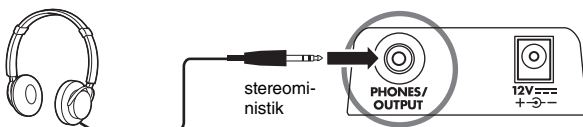

⚠ FORSIGTIG

- Før du bruger hovedtelefonerne, skal du sørge for at indstille instrumentets lydstyrke på minimumniveau. Skru derefter gradvist op for lyden, mens du spiller på instrumentet, for at beskytte din hørelse.
- Brug ikke instrumentet eller hovedtelefonerne ved et højt eller ubehageligt lydniveau i længere tid, da det kan medføre permanente høreskader.
- Før du slutter instrumentet til andre elektroniske enheder, skal du sørge for at skru helt ned for lydstyrken, og derefter slukke for strømmen til alle enheder. (PSR-F52 skal være tændt, for at lydstyrken kan indstilles). I modsat fald kan der opstå risiko for skade på komponenterne eller elektrisk stød.

Valg og afspilning af en melodi, stilart eller lyd

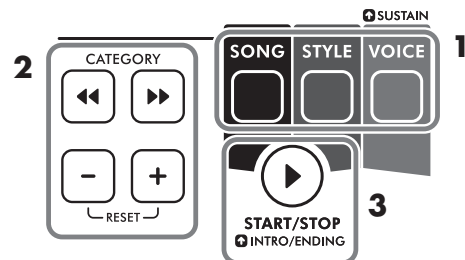

1 Tryk på [SONG] eller [STYLE] eller [VOICE].

Placeringen af den oplyste prik på displayet (side 7) afhænger af, om du har valgt en melodi, en stilart eller en lyd.



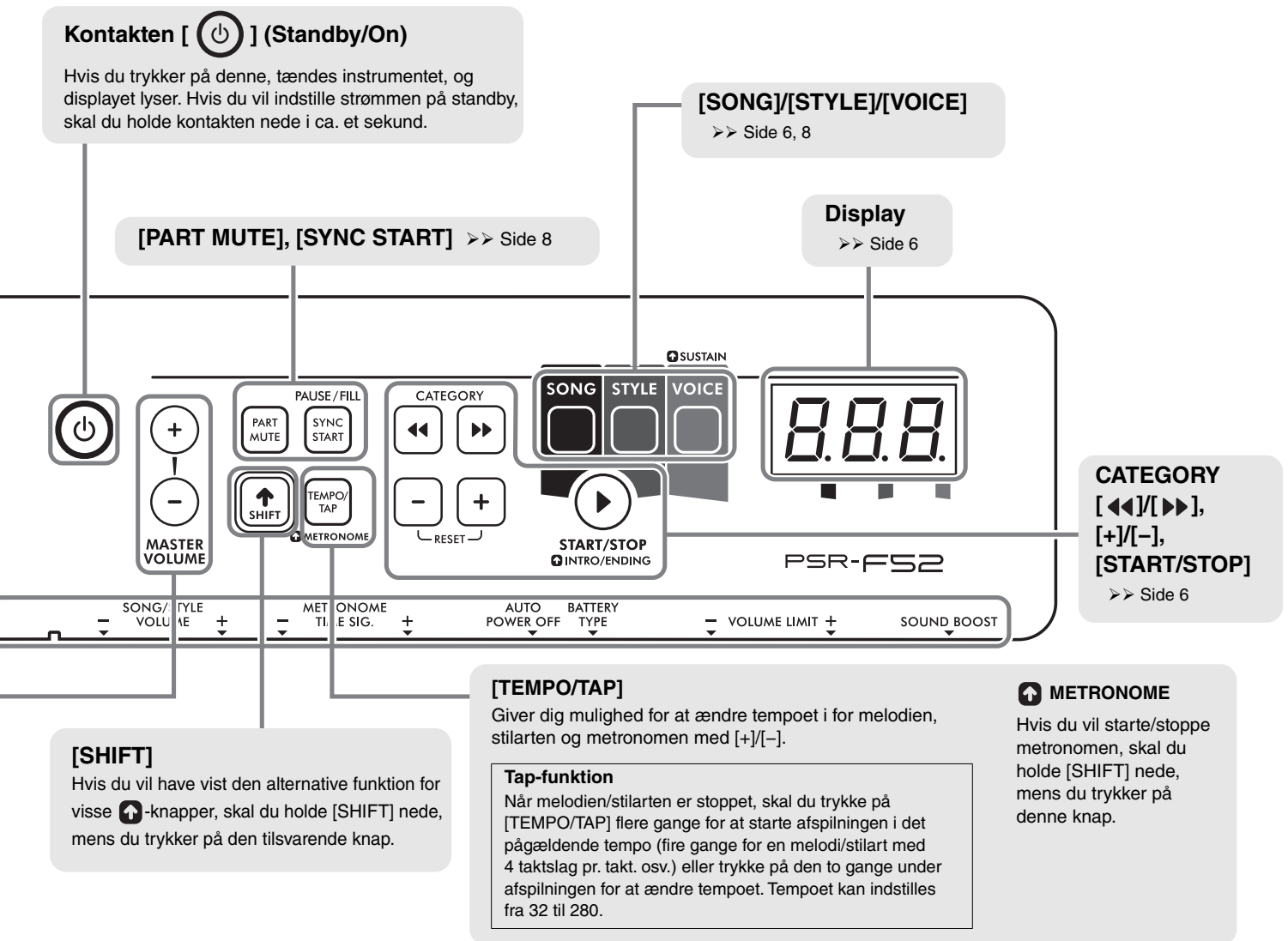

2 Brug CATEGORY [<<<]/[>>>] eller [+]/[-] til at vælge den ønskede melodi/stilart/lyd.

Du kan tjekke kategorierne for Song (Melodi)/Style (Stilart)/Voice (Lyd) på frontpanelet.

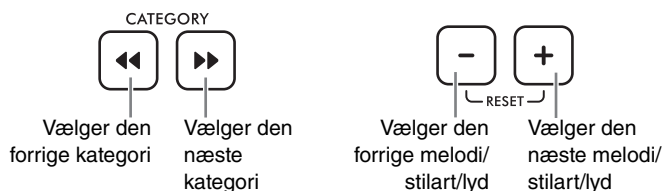

3 Spil på klaviaturet, eller tryk på [START/STOP] for at starte melodien/stilarten.

Tryk på [START/STOP] igen for at standse melodien eller stilarten.

* I stilartsafspilning afspilles der først en intro, og derefter afspilles kun rytmestemmen på grund af funktionen Auto Intro/Ending (Automatisk introduktion/slutning) (side 9). Nogle stilarter indeholder ikke en rytmestemme.

* Yderligere oplysninger om melodier, stilarter og lyde finder du under side 8.

Sikkerhedskopiering og initialisering

Parametre for sikkerhedskopiering

Følgende indstillinger bevares, også selvom der slukkes for strømmen.

- Master Volume (Mastervolumen)
- Chord Fingering Type (Akkordspilmetode)
- Volume Limit (Volumengrænse)
- Auto Power Off (Automatisk slukning)
- Tuning (Stemning)
- Battery Type (Batteritype)

Initialisering

Initialiser parametrene for sikkerhedskopiering ved at trykke på kontakten [] (Standby/On), mens du holder den højeste hvide tangent nede. "C C r" vises på displayet.

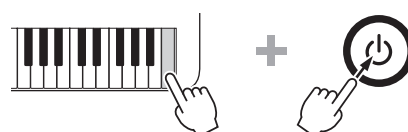

Lyde

Lydene er hjertet i PSR-F52 og gør det muligt for dig at spille over 144 realistiske instrumentlyde (side 11) via klaviaturet.

Når du vælger en lyd og spiller på PSR-F52, er følgende funktioner nyttige.

OTS (One Touch Setting, lyd nr. 000) (Enkeltknapindstilling)

Når du har valgt en melodi/stilart og vælger lyd nr. 000, vælges den lyd, der egner sig bedst til afspilning med den pågældende melodi/stilart, automatisk.

Sustain (Efterklang)

Hvis du vil aktivere/deaktivere denne funktion, skal du holde [SHIFT] nede, mens du trykker på [VOICE]. Når denne funktion er slået til, har de lyde, der spilles på klaviaturet, en lang ud klingning eller efterklang.



Sound Boost (Lydboost) >> Side 9

Denne funktion er nyttig, hvis du vil spille mere højt og kraftfuldt uden at bruge en ekstern højttaler.

Duo (Firhændig i samme oktav)

Når denne funktion er slået til, opdeles klaviaturet i to sektioner (C1–F#3 og G3–C6) med samme lyd og oktavområde. Dette er nyttigt, hvis to personer skal spille samtidig (for eksempel en elev og en lærer). Du kan finde instruktioner i, hvordan du slår denne funktion til/fra, under side 9.

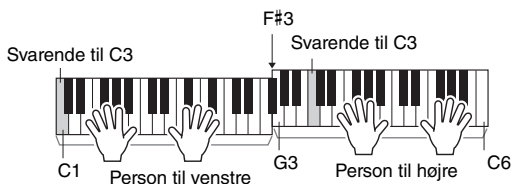

"C1" eller "C3" osv. er eksempel-nodenavne. Du kan finde flere nodenavne i illustrationen på side 9.

Melodier

PSR-F52 indeholder 69 særligt indspillede stykker (side 15) – du kan spille sammen med dem og øve dig eller blot lytte til dem.

➤➤ Download den gratis digitale sangbog (side 5), og øv dig på melodierne.

Brug knapperne nedenfor til at styre afspilningen efter behov.

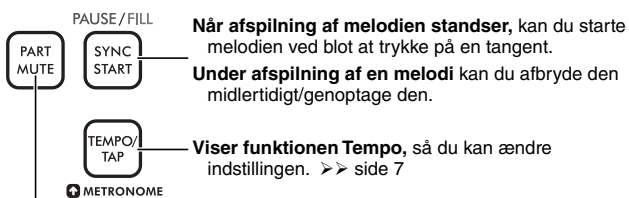

* Når begge stemmer er deaktiveret, skal du spille enten højre eller venstre stemme.

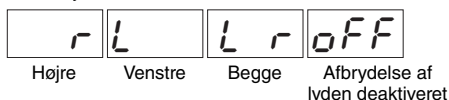

Stilarter

Stilarterne giver dig et autentisk, automatisk akkompagnement i en lang række musikgenrer. Spil blot akkordernes grundtoner med venstre hånd, og nyd et fuldt akkompagnement fra dit backingband!

Når du har valgt en stilart (side 6) bliver området på klaviaturet til venstre for tangenten F#2 "området for autoakkompagnement" og bruges udelukkende til angivelse af akkorderne.

Vælg stilart nr. 65 "6/8 March", og prøv at spille akkordernes grundtoner med venstre hånd, mens du spiller en melodi til akkompagnementet med højre hånd.

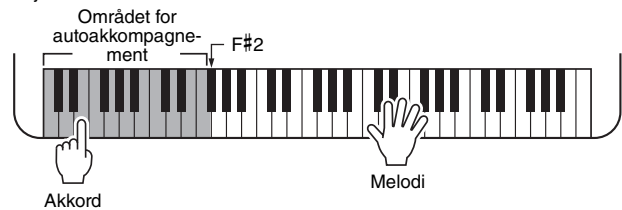

If You're Happy and You Know It

HØJRE

VENSTRE

* Hvis noderne omfatter krydser (#) eller b'er (b), skal du indstille "Smart Chord Key (Smart akkord-tangent)" på side 9, før du spiller med en stilart.

Brug knapperne nedenfor efter behov ved afspilning af stilarter.

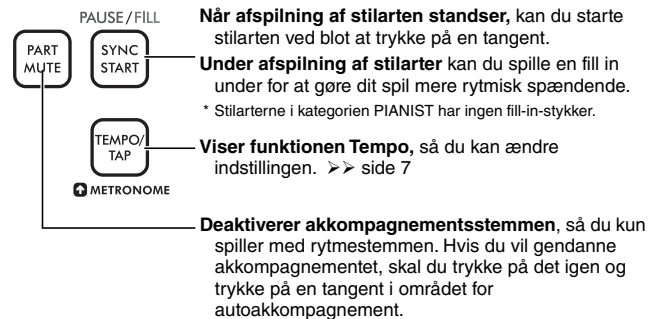

Introduktion og slutning

Både intro- og slutningsfigurer føjes som standard automatisk til begyndelsen og slutningen af stilartsafspilningen på grund af funktionen Auto Intro/Ending (Automatisk introduktion/slutning) (side 9). Hvis du selv vil tilføje en introduktion og slutning, skal du deaktivere funktionen Auto Intro/Ending (Automatisk introduktion/slutning) og holde [SHIFT] nede, mens du trykker på [START/STOP], før du starter/afslutter afspilning af stilarnten.

Chord Fingering Type (Akkordspilmetode) >> Side 9

Den måde, du spiller akkorder på, når du afspiller stilarter, kaldes "Fingering Type" (Akkordspilmetode). På dette instrument kan du vælge mellem to akkordspilmetoder. Standardindstillingen er "Smart Chord" (Smart akkord).

➤➤ Hvis du vil bruge lyden i hele området i stilarstilstand, skal du trykke på [PART MUTE].

Funktionerne



Indstil de forskellige funktioner ved at trykke på den relevante tangent (om nødvendigt gentagne gange), mens du holder [SHIFT] nede.

Liste over funktioner

Funktionsnavn	Beskrivelse	Standardværdi	Område/indstillinger
① Transpose (Transponering)	Bestemmer instrumentets tonehøjde i halvtone trin.	00	-12–0–12
② Tuning (Stemning)	Bestemmer finstemningen af hele instrumentets tonehøjde i intervaller på ca. 0,2 Hz. Hundreder er udeladt i indstillingsværdien på displayet.	440.0	427.0(2 70)– 440.0(4 00)– 453.0(5 30)
③ Duo (Firhændig i samme oktav)	Slår funktionen Duo (Firhændig i samme oktav) til/fra (side 8).	Off (Fra) (dof)	On (Til) (don)/Off (Fra) (dof)
④ Auto Intro/Ending (Automatisk introduktion/slutning)	Slår funktionen Auto Intro/Ending (Automatisk introduktion/slutning) til/fra (side 8).	On (Til) (don)	On (Til) (don)/Off (Fra) (dof)
⑤ Chord Fingering Type (Akkordspilmetode)	Bestemmer, hvordan akkorden skal spilles i området for autoakkompagnement (side 8), når der spilles med en stilart. <ul style="list-style-type: none"> Smart akkord (Smart Chord) (5 7 r): Spil blot akkordens grundtone, og den relevante akkord afspilles i henhold til tonearten. Du opnår det bedste resultat ved at indstille "⑥ Smart Chord Key" (Smart akkord-tangent) nedenfor, før du spiller. Multiakkordspil (Multi Finger) (7 L t): Dette er en måde at afspille stilarten på, hvor du spiller alle toner i en akkord. <p>BEMÆRK</p> <ul style="list-style-type: none"> Når du indstiller akkordspilmetoden til Smart Chord (Smart akkord), er nogle melodier muligvis ikke egnede til akkorden. Du kan finde oplysninger om de akkorder, du kan spille, i "Smart Chord-skema" på side 16. 	Smart akkord (Smart Chord) (5 7 r)	Smart akkord (Smart Chord) (5 7 r)/ Multiakkordspil (Multi Finger) (7 L t)
⑥ Smart Chord Key (Smart akkord-tangent)	Bestemmer fortegnet, når Chord Fingering Type (Akkordspilmetode) er indstillet til "Smart Chord" (Smart akkord). Hvis noderne f.eks. viser 1 b (b), skal du trykke på tangenten G3 eller F3, indtil "FL1" vises på displayet.	Intet fortegn (SP0: C-dur eller A-mol)	7 b'er (FL 7)–0 (SP0)– 7 kryds (SP 7)
⑦ Song/Style/Metronome Volume (Melodi-/stilarts-/metronomlydstyrke)	Bestemmer volumen for melodien/stilarten/metronomen.	12	00–15
⑧ Metronome Time Signature (Taktart for metronom)	Bestemmer metronomtakten. Hvis indstillingen f.eks. er angivet til 4, er takten angivet til 4/4, og det første taktslag fremhæves med en klokkelyd.	Takten for den aktuelle melodi eller stilart.	0 (ingen taktslag)-16
⑨ Auto Power Off (Automatisk slukning)	Angiver den tid, der går, før der automatisk slukkes for strømmen til instrumentet.	30 minutter	oFF (Fra)/5/10/15/30/60/120 (minutter)
⑩ Battery Type (Batteritype)	Vælger den type batteri, du har installeret i instrumentet.	Alkalisk batteri (Alkaline)/ Brunstensbatteri (Manganese) (RL)	RL: Alkalisk batteri (Alkaline)/ Brunstensbatteri (Manganese) ni: Genopladeligt batteri (Rechargeable) (Ni-MH)
⑪ Volume Limit (Volumengrænse)	Bestemmer maksimumværdien for mastervolumen.	15	01–15
⑫ Sound Boost (Lydboost)	Slår funktionen Sound Boost (Lydboost) til/fra (side 8). <p>BEMÆRK</p> <ul style="list-style-type: none"> Når funktionen Sound Boost er slået til, kan lyden blive mere forvrænget. 	Off (Fra) (bof)	On (Til) (bon)/Off (Fra) (bof)

Fejlfinding

Problem	Afhjælpning
Når instrumentet tændes eller slukkes, lyder der et kortvarigt smæld.	Dette er normalt og betyder, at der er strøm på instrumentet.
<ul style="list-style-type: none"> Ingen lyd. Volumenen er for lav. 	<ul style="list-style-type: none"> Tag hovedtelefonerne ud af [PHONES/OUTPUT] (side 6). Kontrollér, om indstillingen Volume Limit (Volumengrænse) (side 9) er for lav. Udskift alle batterier med nye eller genopladede batterier.
Autoakkompagnement for stilarternes afspilning ikke.	Autoakkompagnement er muligvis slået fra. Tryk på [PART MUTE].
Der blev pludselig og uventet slukket for strømmen.	Dette er normalt, og funktionen Auto Power Off (Automatisk slukning) (side 9) er muligvis aktiveret. Vælg " for at aktivere funktionen Auto Power Off (Automatisk slukning) "OFF."
Når instrumentet er tændt, slukker strømmen pludseligt og uventet.	Beskyttelseskredsløbet er blevet aktiveret på grund af overstrøm. Dette kan ske, når der bruges en anden AC-adapter, end den der er angivet, eller hvis en AC-adapter er beskadiget. Brug kun den angivne adapter (se nedenfor). Hvis den viser sig ikke at fungere korrekt, skal du kontakte et Yamaha-serviceværksted.

Specifikationer

Produktnavn	Digitalt keyboard
Mål (B x D x H)	920 mm x 266 mm x 73 mm
Vægt	2,8 kg (batterier ikke inkluderet)
Klaviatur	61 tangenter i standardstørrelse
Display	LED med 7 segmenter
Panelprog	Engelsk
Lyde	<ul style="list-style-type: none"> Forprogrammerede: 136 lyde (herunder 41 World-lyde) + 8 trommesæt (herunder 5 World-trommesæt) Polyfoni (maks.): 32
Akkompagnementsstilarter	<ul style="list-style-type: none"> Forprogrammerede: 158 (herunder 75 World-stilarter) Akkordspil: Smart Chord (Smart akkord), Multi Finger (Multiakkordspil) Styring af stilarter: Fill-in (Fill In), Intro/Ending (introduktion/slutning) (automatisk/manuel)
Melodier (kun MIDI-data, lyd understøttes ikke).	Forprogrammerede: 69 (herunder 1 demomelodi)
Funktioner	<ul style="list-style-type: none"> One Touch Setting (Enkeltnapindstilling) Panel Sustain (Efterklang via panelet) Sync Start (Synkroniseret start) Part Mute (Stemme slukket) Metronome (Metronom) Tempo Range (Tempoområde): 11-280 (32-280, Tap Tempo) Duo (Firhændig i samme oktav) Transpose (Transponering): -12-0+12 Tuning (Stemning): 427,0-440,0-453,0 Hz (i intervaller på ca. 0,2 Hz) Sound Boost (Lydboost) Volume Limit (Volumengrænse)

Stik	<ul style="list-style-type: none"> DC IN: 12 V Hovedtelefoner/output: Stereo-mini-jack-stik (PHONES/OUTPUT)
Forstærkere	2,5 W x 2
Højttalere	8 cm x 2
Strømforsyning	<ul style="list-style-type: none"> AC-adapter: PA-130 eller et tilsvarende produkt, der anbefales af Yamaha (Output: DC 12 V, 0,7 A eller 1,0 A) Batterier: Seks alkaliske "AA"-batterier (LR6), brunstensbatterier (R6) eller genopladelige Ni-MH-batterier (HR6)
Strømforbrug	6 W (ved brug af AC-adapteren PA-130B)
Auto Power Off (Automatisk slukning)	Off (Fra)/5/10/15/30/60/120 (minutter)
Medfølgende tilbehør	<ul style="list-style-type: none"> Brugervejledning Online Member Product Registration (Onlineproduktregistrering) Nodestativ AC-adapter* (PA-130 eller et tilsvarende produkt, der anbefales af Yamaha) * Medfølger muligvis ikke, afhængigt af hvor instrumentet købes. Spørg din forhandler.
Tilbehør, der sælges særskilt (Fås muligvis ikke, afhængigt af hvor du bor).	<ul style="list-style-type: none"> AC-adapter: Brugere i USA eller Europa: PA-130 eller et tilsvarende produkt, der anbefales af Yamaha Andre: PA-3C, PA-130 eller et tilsvarende produkt Hovedtelefoner: HPH-50/HPH-100/HPH-150

* Indholdet i denne vejledning gælder de seneste specifikationer på tidspunktet for udgivelsen. Du finder den seneste vejledning på Yamahas websted, hvorfra den kan downloades. Da specifikationer, udstyr og tilbehør, der sælges særskilt, ikke nødvendigvis er ens i alle lande, bør du forhøre dig hos din Yamaha-forhandler.

Oplysninger til brugere om indsamling og bortskaffelse af gammelt udstyr og brugte batterier



Disse symboler på produkter, emballage og/eller medfølgende dokumenter angiver, at brugte elektriske og elektroniske produkter og batterier ikke må bortskaffes sammen med det øvrige husholdningsaffald. Aflever gamle produkter og brugte batterier på egnede indsamlingssteder for at sikre korrekt behandling, genindvinding og genbrug i henhold til lokal lovgivning.

Ved at bortskaffe disse produkter og batterier på korrekt vis er du med til at redde værdifulde ressourcer og forebygge eventuelle skadelige virkninger på menneskers helbred og miljøet, der ellers kunne opstå som følge af forkert affaldsbehandling.

Du kan få flere oplysninger om indsamling og genbrug af gamle produkter og batterier ved at kontakte dine lokale myndigheder, de kommunale renovationsmyndigheder eller den forhandler, hvor du købte produktet.



For erhvervsbrugere i EU:

Kontakt din forhandler eller leverandør for at få flere oplysninger, hvis du ønsker at bortskaffe elektrisk og/eller elektronisk udstyr.

Oplysninger om bortskaffelse i lande uden for EU:

Disse symboler har kun gyldighed i EU. Kontakt de lokale myndigheder eller din forhandler, og få oplysninger om den korrekte bortskaffelsesmetode.



Cd

Bemærkning vedrørende batterisymbolet (de to nederste symbolekspler):

Dette symbol kan blive brugt i sammenhæng med et kemisk symbol. I dette tilfælde skal det overholde de krav, der er angivet i EU-batteridirektivet for det pågældende kemikalie.

(weee_battery_eu_da_02)

Voice List / Liste der Voices / Liste des sonorités / Lista de voces / Lista de vozes / Elenco delle voci / Voiceoverzicht / Lista brzmień / Liste over lyde / Lista över ljud / Seznam rejstříků / Zoznam hlasov / Hangszínek listája / Seznam zvokov / Списък с тонове / Listă de voci / Skaņu saraksts / Garsų sąrašas / Helide loend / Popis zvukova / Enstrüman Sesi Listesi / Danh sách tiếng / قائمة الأصوات

Voice No.	Voice Name
PIANO & E.PIANO	
1	Grand Piano
2	Bright Piano
3	Honky Tonk Piano
4	Harpsichord
5	Electric Piano 1
6	Electric Piano 2
7	Electric Grand
ORGAN	
8	Drawbar Organ
9	Percussive Organ
10	Rock Organ
11	Pipe Organ
12	Reed Organ
ACCORDION	
13	Accordion
14	Tango Accordion
15	Harmonica
GUITAR & BASS	
16	Nylon Guitar
17	Steel Guitar
18	12Strings Guitar
19	Jazz Guitar
20	Clean Guitar
21	Muted Guitar
22	Overdriven Guitar
23	Distortion Guitar
24	Ukulele
25	Acoustic Bass
26	Finger Bass
27	Pick Bass
28	Fretless Bass
29	Slap Bass
30	Synth Bass
STRINGS	
31	Strings 1
32	Strings 2
33	Synth Strings
34	Pizzicato Strings
35	Violin
36	Viola
37	Cello
38	Contrabass
39	Orchestral Harp
WOODWIND	
40	Flute
41	Piccolo
42	Recorder
43	Oboe
44	Clarinet
45	Bassoon
SAXOPHONE	
46	Tenor Sax
47	Alto Sax

Voice No.	Voice Name
48	Soprano Sax
49	Baritone Sax
BRASS	
50	Brass Section
51	Trumpet
52	Trombone
53	French Horn
54	Tuba
55	Synth Brass
PERCUSSION	
56	Vibraphone
57	Marimba
58	Celesta
59	Timpani
SYNTH	
60	Square Lead
61	Sawtooth Lead
62	Bass & Lead
63	New Age Pad
64	Warm Pad
65	Halo Pad
66	Crystal
67	Brightness
WORLD	
68	Pan Flute
69	Ocarina
70	Banjo
71	Bagpipe
72	Dulcimer 1
73	Dulcimer 2
74	Gamelan Gongs
75	Suling
76	Bonang
77	Gender
78	Rama Cymbal
79	Thai Bells
80	Koto
81	Indonesian Kit 1
82	Indonesian Kit 2
83	Er Hu
84	Ma Tou Qin
85	Pi Pa
86	Yang Qin
87	Gu Zheng
88	Di Zi
89	Chinese Kit
90	Tanpura
91	Harmonium 1 (Single Reed)
92	Harmonium 2 (Double Reed)
93	Harmonium 3 (Triple Reed)
94	Pungi
95	Bansuri
96	Sitar
97	Detuned Sitar

Voice No.	Voice Name
98	Shehnai
99	Gopichant
100	Tabla
101	Indian Kit
102	Nay
103	Oud
104	Santur
105	Kanoon
106	Rabab
107	Arabic Kit
108	Kalimba
109	Trompeta Banda
110	Trombon Banda
111	Steel Drums
112	Cavaquinho
113	Zampoña
DRUM KIT	
114	Standard Kit
115	Brush Kit
116	Dance Kit
DUAL	
117	Octave Piano
118	Piano & Strings
119	Piano Pad
120	E.Piano Pad
121	Octave Harpsichord
122	Full Organ
123	Octave Strings
124	Octave Pizzicato
125	Strings & Flute
126	Strings Pad
127	Flute & Clarinet
128	Oboe & Bassoon
129	Alto Sax & Tenor Sax
130	Octave Brass
131	Power Brass
132	Jazz Section
133	Orchestra Tutti
134	Trumpet & Trombone
135	Fat Lead
136	Bell Mixture
137	Bell Pad
SPLIT	
138	Piano / A.Bass
139	E.Piano / E.Bass
140	Brass / Tuba
141	Trumpet / Trombone
142	Flute / Oboe / Clarinet / Bassoon
143	Soprano / Alto / Tenor / Baritone Sax
144	Trumpet / Horn / Trombone / Tuba

Drum Kit List / Liste der Drum Kits / Liste des kits de batterie / Lista de juegos de batería / Lista do conjunto de percussão / Elenco dei kit di batteria / Lijst met drumkits / Lista zestawów perkusyjnych / Liste over trommesæt / Lista över trumset / Seznam bicích sad / Zoznam bicích nástrojov / Dobkészletek listája / Seznam bobnov / Списък на набор от ударни инструменти / Listă Seturi de tobe / Bungu komplektu saraksts / Mušamujų rinkinio sąrašas / Trummikomplektide loend / Popis kompleta bubnjeva / Davul Seti Listesi / Danh sách bộ trống / قائمة مجموعة الآلات الإيقاعية

☐ : Same as "Standard Kit."
 ☐ : No Sound.

		No. 114	No. 115	No. 116	No. 101	No. 107
		Standard Kit	Brush Kit	Dance Kit	Indian Kit	Arabic Kit
C1	C 1	Finger Snap			Baya ge	Khaligi Clap 1
	C#1	C# 1	Brush Tap		Baya ke	Zarb Back mf
D1	D 1	Brush Swirl			Baya ghe	Khaligi Clap 2
	D#1	D# 1	Brush Slap		Baya ka	Arabic Zalgouta Close
E1	E 1	Brush Tap Swirl		Reverse Cymbal	Tabla na	Arabic Hand Clap
F1	F 1	Snare Roll			Tabla tin	Tabel Tak 1
	F#1	F# 1	Castanet		Tablabaya dha	Sagat 1
G1	G 1	Snare Soft	Brush Slap 2	Snare Techno	Dhol 1 Open	Tabel Dom
	G#1	G# 1	Surdo Open		Dhol 1 Slap	Sagat 2
A1	A 1	Bass Drum Soft		Kick Techno Q	Dhol 1 Mute	Tabel Tak 2
	A#1	A# 1	Open Rim Shot	Rim Gate	Dhol 1 Open Slap	Sagat 3
B1	B 1	Bass Drum Hard		Kick Techno L	Dhol 1 Roll	Riq Tik 3
C2	C 2	Bass Drum	Bass Drum Jazz	Kick Techno	Dandia Short	Riq Tik 2
	C#2	C# 2	Side Stick	Side Stick Analog	Dandia Long	Riq Tik Hard 1
D2	D 2	Snare	Brush Slap 3	Snare Clap	Chutki	Riq Tik 1
	D#2	D# 2	Hand Clap		Chipri	Riq Tik Hard 2
E2	E 2	Snare Tight	Brush Tap	Snare Dry	Khanjira Open	Riq Tik Hard 3
F2	F 2	Floor Tom L	Tom Brush 1	Tom Analog 1	Khanjira Slap	Riq Tish
	F#2	F# 2	Hi-Hat Closed	Hi-Hat Close Analog 1	Khanjira Mute	Riq Snouj 2
G2	G 2	Floor Tom H	Tom Brush 2	Tom Analog 2	Khanjira Bendup	Riq Roll
	G#2	G# 2	Hi-Hat Pedal	Hi-Hat Close Analog 2	Khanjira Benddown	Riq Snouj 1
A2	A 2	Low Tom	Tom Brush 3	Tom Analog 3	Dholak 1 Open	Riq Sak
	A#2	A# 2	Hi-Hat Open	Hi-Hat Open Analog	Dholak 1 Mute	Riq Snouj 3
B2	B 2	Mid Tom L	Tom Brush 4	Tom Analog 4	Dholak 1 Slap	Riq Snouj 4
C3	C 3	Mid Tom H	Tom Brush 5	Tom Analog 5	Dhol 2 Open	Riq Tak 1
	C#3	C# 3	Crash Cymbal 1	Cymbal Analog	Dhol 2 Slap	Riq Brass 1
D3	D 3	High Tom	Tom Brush 6	Tom Analog 6	Dhol 2 Rim	Riq Tak 2
	D#3	D# 3	Ride Cymbal 1		Hand Clap	Riq Brass 2
E3	E 3	Chinese Cymbal			Mridangam din	Riq Dom
F3	F 3	Ride Cymbal Cup			Mridangam ki	Zarb Tom f
	F#3	F# 3	Tambourine		Mridangam ta	Katem Dom
G3	G 3	Splash Cymbal			Dafli Open	Katem Sak 1
	G#3	G# 3	Cowbell		Dafli Slap	Katem Tak 1
A3	A 3	Crash Cymbal 2			Dafli Rim	Katem Sak 2
	A#3	A# 3	Vibraslap		Chimta Normal	Katem Tak 2
B3	B 3	Ride Cymbal 2			Chimta Ring	Daholla Sak 2
C4	C 4	Bongo H			Dholki Hi Open	Daholla Sak 1
	C#4	C# 4	Bongo L		Dholki Hi Mute	Daholla Tak 1
D4	D 4	Conga H Mute		Conga Analog H	Dholki Lo Open	Daholla Dom
	D#4	D# 4	Conga H Open	Conga Analog M	Dholki Hi Slap	Daholla Tak 2
E4	E 4	Conga L		Conga Analog L	Dholki Lo Slide	Zarb Eshareh
F4	F 4	Timbale H			Dholak 2 Open	Tablah Dom 2
	F#4	F# 4	Timbale L		Dholak 2 Slide	Tablah Roll of Edge
G4	G 4	Agogo H			Dholak 2 Rim 1	Tablah Tak Finger 4
	G#4	G# 4	Agogo L		Dholak 2 Rim 2	Tablah Tak Trill 1
A4	A 4	Cabasa			Dholak 2 Ring	Tablah Tak Finger 3
	A#4	A# 4	Maracas		Jhanji Open	Tablah Tak Trill 2
B4	B 4	Metronome Click			Dholak 2 Slap	Tablah Tak Finger 2
C5	C 5	Metronome Bell			Mondira Open	Tablah Tak Finger 1
	C#5	C# 5	Guiro Short		Mondira Close	Tablah Tik 2
D5	D 5	Guiro Long			Tabla C	Tablah Tik 4
	D#5	D# 5	Claves		Tabla F	Tablah Tik 3
E5	E 5	Wood Block H			Tabla G	Tablah Tik 1
F5	F 5	Wood Block L			Tabla B	Tablah Tak 3
	F#5	F# 5	Scratch H		Khomokh Normal	Tablah Tak 1
G5	G 5	Scratch L			Duff Open	Tablah Tak 4
	G#5	G# 5	Triangle Mute		Hatheli Long	Tablah Tak 2
A5	A 5	Triangle Open			Hatheli Short	Tablah Sak 2
	A#5	A# 5	Shaker		Thavil Slap	Tablah Tremolo
B5	B 5	Jingle Bells			Thavil Mute	Tablah Sak 1
C6	C 6	Bell Tree			Khartaal	Tablah Dom 1

		No. 114	No. 81	No. 82	No. 89		
		Standard Kit	Indonesian Kit 1	Indonesian Kit 2	Chinese Kit		
C1	C	1	Finger Snap				
	C#1	C#	1	Brush Tap			
D1	D	1	Brush Swirl				
	D#1	D#	1	Brush Slap			
E1	E	1	Brush Tap Swirl				
		F	1	Snare Roll			
F1	F#	1	Castanet				
	F#1	F#	1	Castanet			
G1	G	1	Snare Soft				
	G#1	G#	1	Surdo Open			
A1	A	1	Bass Drum Soft				
	A#1	A#	1	Open Rim Shot			
B1	B	1	Bass Drum Hard				
		C	2	Bass Drum			
C2	C#	2	Side Stick				
	C#2	C#	2	Side Stick			
D2	D	2	Snare				
	D#2	D#	2	Hand Clap			
E2	E	2	Snare Tight				
		F	2	Floor Tom L			
F2	F#	2	Hi-Hat Closed				
	F#2	F#	2	Hi-Hat Closed			
G2	G	2	Floor Tom H				
	G#2	G#	2	Hi-Hat Pedal			
A2	A	2	Low Tom				
	A#2	A#	2	Hi-Hat Open			
B2	B	2	Mid Tom L				
		C	3	Mid Tom H			
C3	C#	3	Crash Cymbal 1				
	C#3	C#	3	Crash Cymbal 1			
D3	D	3	High Tom				
	D#3	D#	3	Ride Cymbal 1			
E3	E	3	Chinese Cymbal				
		F	3	Ride Cymbal Cup			
F3	F#	3	Tambourine				
	F#3	F#	3	Tambourine			
G3	G	3	Splash Cymbal				
	G#3	G#	3	Cowbell			
A3	A	3	Crash Cymbal 2				
	A#3	A#	3	Vibraslap			
B3	B	3	Ride Cymbal 2				
		C	4	Bongo H	Kendang Ageng Dah	Tambourine Hit	
C4	C#	4	Bongo L	Kendang Tipung Thung 1	Tambourine Hit Mute		
	C#4	C#	4	Bongo L	Kendang Tipung Thung 1	Tambourine Hit Mute	
D4	D	4	Conga H Mute	Kendang Ciblon Dhen	Duf Open		
	D#4	D#	4	Conga H Open	Kendang Ciblon Det	Duf Slide	
E4	E	4	Conga L	Kendang Ciblon Thung	Duf Center Mute		
		F	4	Timbale H	Kendang Ciblon Lung 1	Duf Slap Mute	
F4	F#	4	Timbale L	Kendang Ciblon Thak 1	Duf Ring Mute		
	F#4	F#	4	Timbale L	Kendang Ciblon Thak 1	Duf Ring Mute	
G4	G	4	Agogo H	Kendang Ciblon Thak 2	Bayan Duf Open	Dagu Mute	
	G#4	G#	4	Agogo L	Kendang Tipung Thung 2	Bayan Duf Slap Mute	Zhongcha Mute
A4	A	4	Cabasa	Kendang Tipung Ket	Bayan Duf Slide	Dagu Heavy	
	A#4	A#	4	Maracas	Kendang Ciblon Lung 2	Bayan Duf Ring Mute	Zhongcha Open
B4	B	4	Metronome Click	Kendang Ciblon Tong	Dayan Finger Tips 4	Paigu Middle	
		C	5	Metronome Bell	Plak 1 Ring Mute	Tung Finger Tips 1	Paigu Low
C5	C#	5	Guiro Short	Guiro Center	Tung Finger Tips 2	Xiaocha Mute	
	C#5	C#	5	Guiro Short	Guiro Center	Tung Finger Tips 2	Xiaocha Mute
D5	D	5	Guiro Long	Tung Open 1	Dayan Finger Tips 1	Bangu	
	D#5	D#	5	Claves	Low Dut Open	Dayan Ring Mute	Xiaocha Open
E5	E	5	Wood Block H	Low Dut Mute 1	Dayan Finger Tips 3	Bangzi	
		F	5	Wood Block L	Low Dut Mute 2	Dayan Ring Open	Muyu Low
F5	F#	5	Scratch H	Low Dut Mute 3	Dayan Finger Tips 2	Zhongluo Mute	
	F#5	F#	5	Scratch H	Low Dut Mute 3	Dayan Finger Tips 2	Zhongluo Mute
G5	G	5	Scratch L	Low Dut Mute 4	Dayan Open	Muyu Mid-Low	
	G#5	G#	5	Triangle Mute	Low Dut Slide 1	Dayan Center Mute	Zhongluo Open
A5	A	5	Triangle Open	Low Dut Slide 2	Tung Open 2	Muyu Middle	
	A#5	A#	5	Shaker	Low Dut Slide 3	Plak 1 Mute Center	Xiaoluo Open
B5	B	5	Jingle Bells	Plak 2 Ring Open	Low Dut Mute 1	Triangle Mute	
		C	6	Bell Tree	Low Dut Mute 3	Triangle Open	

**Style List / Liste der Styles / Liste des styles / Lista de estilos / Lista de estilos /
 Elenco degli stili / Stijlijst / Lista stylów / Liste over stilarter / Lista över Styles /
 Seznam stylů / Zoznam štýlov / Stílusok listája / Seznam slogov / Списък със стилове /
 Listă de Stiluri / Stilu saraksts / Stilių sąrašas / Stiilide loend / Popis stilova /
 Tarz Listesi / Danh sách giai điệu / قائمة الإيقاعات**

Style No.	Style Name
POP & ROCK	
1	8Beat Modern
2	60s Guitar Pop
3	60s 8Beat
4	8Beat
5	Off Beat
6	60s Rock
7	Hard Rock
8	Rock Shuffle
9	8Beat Rock
10	16Beat
11	Pop Shuffle
12	Guitar Pop
13	16Beat Uptempo
14	Kool Shuffle
15	Hip Hop Light
BALLAD	
16	Piano Ballad
17	6/8 Modern EP
18	6/8 Slow Rock
19	Organ Ballad
20	Pop Ballad
21	16Beat Ballad
DANCE & DISCO	
22	EuroTrance
23	Ibiza
24	Swing House
25	Clubdance
26	Club Latin
27	Garage
28	Techno Party
29	Hip Hop Groove
30	70s Disco
31	Latin Disco
32	Saturday Night
33	Disco Hands
SWING & JAZZ	
34	Big Band Fast
35	Jazz Ballad
36	Jazz Club
37	Swing 1
38	Swing 2
39	Five/Four
40	Dixieland
41	Ragtime
R&B	
42	Soul
43	Detroit Pop
44	6/8 Soul

Style No.	Style Name
45	Croco Twist
46	Rock&Roll
47	Combo Boogie
48	6/8 Blues
COUNTRY	
49	Country Pop
50	Country Swing
51	Country 2/4
52	Bluegrass
BALLROOM	
53	Viennese Waltz
54	English Waltz
55	Slowfox
56	Foxtrot
57	Quickstep
58	Tango
59	Pasodoble
60	Samba
61	Cha Cha Cha
62	Rumba
63	Jive
TRAD & WALTZ	
64	March
65	6/8 March
66	Polka Pop
67	Tarantella
68	Showtune
69	Christmas Swing
70	Christmas Waltz
71	Waltz
72	Swing Waltz
73	Jazz Waltz
74	Country Waltz
75	Musette
WORLD	
76	Hawaiian
77	Scottish Reel
78	Celtic Dance
79	Modern Dangdut 1
80	Keroncong
81	Modern Dangdut 2
82	Dangdut Umum
83	Dangdut Slow Legend
84	Dangdut 3/4
85	Langgam Modern
86	Dangdut Jawa
87	Vietnamese Pop Ballad
88	Vietnamese 6/8 Ballad

Style No.	Style Name
89	Xi Qing Luo Gu
90	Yi Zu Min Ge
91	Jing Ju Jie Zou
92	Kung Fu
93	Zhong Guo Gu Qu
94	Xin Jiang Min Ge
95	China Funk
96	China Pop Ballad
97	China Dance
98	China 6/8 Slow Rock
99	Bhajan
100	Bolly Mix
101	Indian Pop
102	Hind Ballad
103	Indy Waltz
104	Bhangra
105	Kerala
106	Rajasthan
107	Dandiya
108	Qawwali
109	Saeidy
110	Wehda Saghira
111	Laff
112	Emarati
113	Iranian Elec
114	Kordi Pop
115	Bandari
116	Fazzani
117	4/4 Standart
118	Rumba 2/4
119	African Gospel Reggae
120	High Life 1
121	African Gospel
122	Makossa
123	Modern Afrobeat
124	High Life 2
125	Organ High Life
126	Igbo High Life
127	Soca
128	Azonto
129	Brazilian Samba
130	Bossa Nova
131	Forro
132	Sertanejo
133	Baião
134	Joropo
135	Parranda
136	Tango Argentino
137	Cumbia Peruana

Style No.	Style Name
138	Cumbia Colombiana
139	Vallenato
140	Reggaeton Pop
141	Merengue
142	Mambo
143	Salsa
144	Beguine
145	Reggae
146	Tijuana
147	Paso Duranguense
148	Cumbia Grupera
149	Balada Banda
150	Mexican Mambo
PIANIST	
151	Stride
152	Piano Swing
153	Arpeggio
154	Habanera
155	Slow Rock
156	8Beat Piano Ballad
157	6/8 Piano March
158	Piano Waltz

**Song List / Liste der Songs / Liste des morceaux / Lista de canciones /
 Lista de músicas / Elenco delle song / Songoverzicht / Lista utworów /
 Liste over melodier / Lista över Songer / Seznam skladeb / Zoznam skladieb /
 Zenedarabok listája / Seznam pesmi / Списък с песни / Listă de Cântece /
 Dziesmu saraksts / Kūrīnių sąrašas / Lugude loend / Popis pjesama / Şarkı Listesi /
 Danh sách bài hát / قائمة الأغاني**

Song No.	Song Name	Composer
DEMO		
001	DEMO	Yamaha Original
CHILDREN'S SONG		
002	Frère Jacques	Traditional
003	Der Froschgesang	Traditional
004	London Bridge	Traditional
005	Sur le pont d'Avignon	Traditional
006	Nedelka	Traditional
007	Sippin' Cider Through a Straw	Traditional
008	Old MacDonald Had A Farm	Traditional
009	If You're Happy and You Know It	Traditional
010	Yankee Doodle	Traditional
FAVORITE		
011	Aura Lee	Traditional
012	Bury Me Not on the Lone Prairie	Traditional
013	Kalinka	Traditional
014	Holdilia Cook	Traditional
015	La Cucaracha	Traditional
016	Aloha Oe	Q. Liliuokalani
017	Old Folks at Home	S. C. Foster
018	Santa Lucia	A. Longo
019	Beautiful Dreamer	S. C. Foster
020	Ring de Banjo	S. C. Foster
021	Romance de Amor	Traditional
022	Amazing Grace	Traditional
023	Oh! Susanna	S. C. Foster
024	Joy to the World	G. F. Händel
025	When the Saints Go Marching In	Traditional
026	Battle Hymn of the Republic	Traditional
CLASSIC		
027	Largo (from the New World)	A. Dvořák
028	Brahms' Lullaby	J. Brahms
029	Chanson du Toreador	G. Bizet
030	Jupiter, the Bringer of Jollity	G. Holst
031	Salut d'Amour op.12	E. Elgar
032	Symphony No.9 (from the New World - 4th movement)	A. Dvořák
033	Serenade for Strings in C major, op.48	P. I. Tchaikovsky
034	The Danube Waves	I. Ivanovici
DUET		
035	Ten Little Indians	Traditional
036	The Cuckoo	Traditional
037	O du lieber Augustin	Traditional
038	Twinkle Twinkle Little Star	Traditional
039	Im Mai	Traditional
040	O Christmas Tree	Traditional
041	Pop Goes The Weasel	Traditional

Song No.	Song Name	Composer
042	Mary Had a Little Lamb	Traditional
043	Row Row Row Your Boat	Traditional
044	On Top of Old Smoky	Traditional
PIANO ENSEMBLE		
045	Little Brown Jug	Traditional
046	Auld Lang Syne	Traditional
047	Wenn ich ein Vöglein wär	Traditional
048	Die Lorelei	F. Silcher
049	Home Sweet Home	H. R. Bishop
050	Scarborough Fair	Traditional
051	My Old Kentucky Home	Traditional
052	Loch Lomond	Traditional
053	Silent Night	F. Gruber
054	Deck the Halls	Traditional
055	O Christmas Tree	Traditional
056	Sonata Pathétique 2nd Adagio Cantabile	L. v. Beethoven
057	Ave Maria/J. S. Bach - Gounod	J. S. Bach / C. F. Gounod
058	Jesus bleibet meine Freude	J. S. Bach
059	Prelude op.28-15 "Raindrop"	F. Chopin
060	Nocturne op.9-2	F. Chopin
061	Etude op.10-3 "Chanson de L'adieu"	F. Chopin
062	Romanze (Serenade K.525)	W. A. Mozart
PIANO SOLO		
063	Arabesque	J. F. Burgmüller
064	La Chevaleresque	J. F. Burgmüller
065	Für Elise	L. v. Beethoven
066	Turkish March	W. A. Mozart
067	24 Preludes op.28-7	F. Chopin
068	Annie Laurie	Traditional
069	Jeanie with the Light Brown Hair	S. C. Foster

**Smart Chord Chart / Tabelle der Smart Chords / Tableau Smart Chord /
 Tabla de Smart Chords (acordes inteligentes) / Tabela de Smart Chord /
 Grafico Smart Chord / Smart Chord-overzicht / Tablica inteligentnych akordów /
 Smart Chord-skema / Smart Chord-diagram / Tabulka inteligentních akordů /
 Tabuľka funkcie inteligentné akordy / Intelligens akkordok táblázata /
 Tabela pametnih akordov / Диаграма на интелигентен акорд / Diagramă acord inteligent /
 Viedo akordu diagramma / Sumariojo akordų parinkimo lentelė / Nutika akordi tabel /
 Tablica inteligentnih akorda / Akıllı Akor Çizelgesi / Biểu đồ hợp âm thông minh /
 جدول النغمات المتألفة الذكية**

When the Fingering Type is set to "Smart Chord (577-)," if you set the Smart Chord Key (page 9) according to the score, make sure to the root note of the chord in the Auto Accompaniment range. This lets you hear the respective chords below.

Key Signature on the music score	Display (Smart Chord Key)	Notes to be played (Root Note)													
		C#/D♭			D#/E♭			F#/G♭			G#/A♭			A#/B♭	
		C	D	E	F	G	A	B							
	FL7	C dim	D♭ m	E♭♭ dim7	E♭ 1+5	F♭	F dim	G♭ 7	A♭♭	A♭ m	B♭♭	B♭ m7♭5	C♭		
	FL6	C dim	D♭ 7	E♭♭	E♭ m	F♭	F m7♭5	G♭	G dim	A♭ m	B♭♭ dim7	B♭ 1+5	C♭		
	FL5	C m7♭5	D♭	D dim	E♭ m	F♭ dim7	F 1+5	G♭	G dim	A♭ 7	B♭♭	B♭ m	C♭		
	FL4	C 1+5	D♭	D dim	E♭ 7	F♭	F m	G♭	G m7♭5	A♭	A dim	B♭ m	C♭ dim7		
	FL3	C m	D♭	D m7♭5	E♭	E dim	F m	G♭ dim7	G 1+5	A♭	A dim	B♭ 7	C♭		
	FL2	C m	D♭ dim7	D 1+5	E♭	E dim	F 7	G♭	G m	A♭	A m7♭5	B♭	B dim		
	FL1	C 7	D♭	D m	E♭	E m7♭5	F	F# dim	G m	A♭ dim7	A 1+5	B♭	B dim		
No key signature 	SP0 (Default)	C	C# dim	D m	E♭ dim7	E 1+5	F	F# dim	G 7	A♭	A m	B♭	B m7♭5		
	SP1	C	C# dim	D 7	E♭	E m	F	F# m7♭5	G	G# dim	A m	B♭ dim7	B 1+5		
	SP2	C	C# m7♭5	D	D# dim	E m	F dim7	F# 1+5	G	G# dim	A 7	B♭	B m		
	SP3	C dim7	C# 1+5	D	D# dim	E 7	F	F# m	G	G# m7♭5	A	A# dim	B m		
	SP4	C	C# m	D	D# m7♭5	E	E# dim	F# m	G dim7	G# 1+5	A	A# dim	B 7		
	SP5	B# dim	C# m	D dim7	D# 1+5	E	E# dim	F# 7	G	G# m	A	A# m7♭5	B		
	SP6	B# dim	C# 7	D	D# m	E	E# m7♭5	F#	F# dim	G# m	A dim7	A# 1+5	B		
	SP7	B# m7♭5	C#	C# dim	D# m	E dim7	E# 1+5	F#	F# dim	G# 7	A	A# m	B		

Reading the Score

Use this handy guide to learn how to read the score and practice the Songs in the Song Book (page 5)!

◇ Finger Numbering

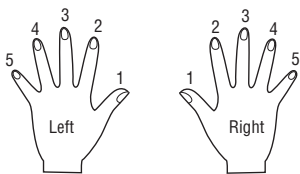

◇ The Keyboard, Staff Lines, and Clef

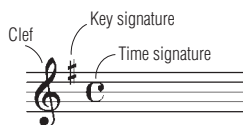
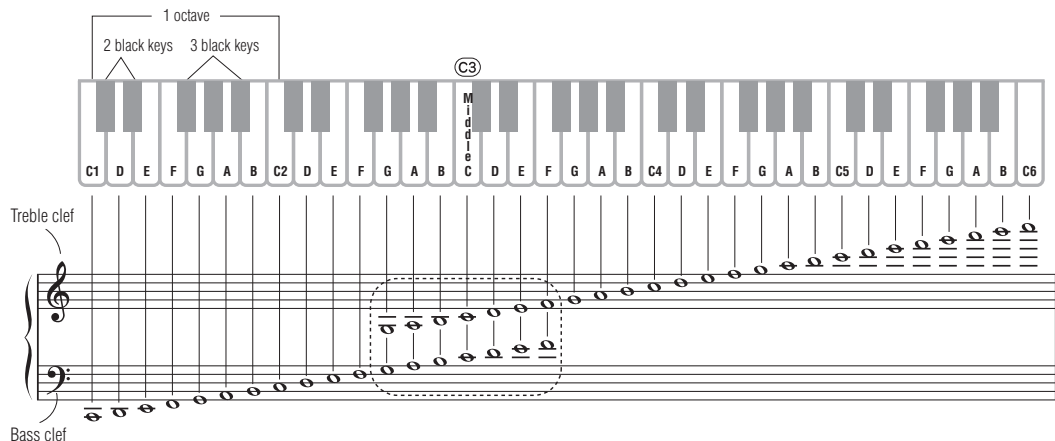

◇ Notes and Rests

Whole note			Whole note rest	
Dotted half note			Dotted half note rest	
Half note			Half note rest	
Dotted quarter note			Dotted quarter note rest	
Quarter note			Quarter note rest	
Eighth note			Eighth note rest	
Sixteenth note			Sixteenth note rest	

◇ Accidentals

- # (Sharp) Raise a semitone
- b (Flat) Lower a semitone
- ♮ (Natural) Return to normal pitch

◇ Time Signatures and Counting Time

4/4 time



2/2 time

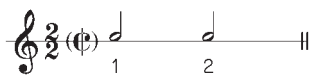

6/8 time

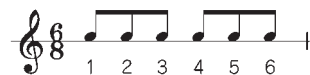

◇ Repeats



Play 1-2-3-2-3-4



Play 1-2-3-4-1-2-5-6



Play 1-2-3-4-5-6-1-2-3-4 D.C. (Go back to the beginning) Fine (End)

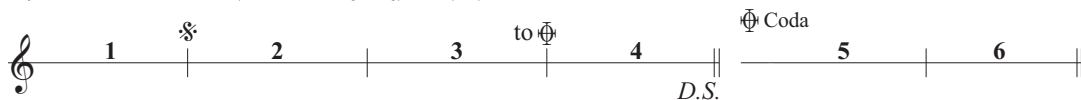

Play 1-2-3-4-2-3-5-6 D.S. (Go back to the * mark) to Coda (Jump to the Coda)

Important Notice: Guarantee Information for customers in EEA* and Switzerland (EEA) and Switzerland

<p>Important Notice: Guarantee Information for customers in EEA* and Switzerland For detailed guarantee information about this Yamaha product, and Pan-EEA* and Switzerland warranty service, please either visit the website address below (Printable file is available at our website) or contact the Yamaha representative office for your country. * EEA: European Economic Area</p>	<p>English</p>
<p>Wichtiger Hinweis: Garantie-Information für Kunden in der EWR* und der Schweiz Für nähere Garantie-Information über dieses Produkt von Yamaha, sowie über den Pan-EWR*- und Schweizer Garantieservice, besuchen Sie bitte entweder die folgend angegebene Internetadresse (eine druckfähige Version befindet sich auch auf unserer Webseite), oder wenden Sie sich an den für Ihr Land zuständigen Yamaha-Vertrieb. *EWR: Europäischer Wirtschaftsraum</p>	<p>Deutsch</p>
<p>Remarque importante: informations de garantie pour les clients de l'EEE* et la Suisse Pour des informations plus détaillées sur la garantie de ce produit Yamaha et sur le service de garantie applicable dans l'ensemble de l'EEE ainsi qu'en Suisse, consultez notre site Web à l'adresse ci-dessous (le fichier imprimable est disponible sur notre site Web) ou contactez directement Yamaha dans votre pays de résidence. * EEE : Espace Economique Européen</p>	<p>Français</p>
<p>Belangrijke mededeling: Garantie-informatie voor klanten in de EER* en Zwitserland Voor gedetailleerde garantie-informatie over dit Yamaha-product en de garantieservice in heel de EER* en Zwitserland, gaat u naar de onderstaande website (u vind een afdrukbaar bestand op onze website) of neemt u contact op met de vertegenwoordiging van Yamaha in uw land. * EER: Europese Economische Ruimte</p>	<p>Nederlands</p>
<p>Aviso importante: información sobre la garantía para los clientes del EEE* y Suiza Para una información detallada sobre este producto Yamaha y sobre el soporte de garantía en la zona EEE* y Suiza, visite la dirección web que se incluye más abajo (la versión del archivo para imprimir esta disponible en nuestro sitio web) o póngase en contacto con el representante de Yamaha en su país. * EEE: Espacio Económico Europeo</p>	<p>Español</p>
<p>Aviso importante: informazioni sulla garanzia per i clienti residenti nell'EEA* e in Svizzera Per informazioni dettagliate sulla garanzia relativa a questo prodotto Yamaha e l'assistenza in garanzia nei paesi EEA* e in Svizzera, potete consultare il sito Web all'indirizzo riportato di seguito (è disponibile il file in formato stampabile) oppure contattare l'ufficio di rappresentanza locale della Yamaha. * EEA: Area Economica Europea</p>	<p>Italiano</p>
<p>Aviso importante: informações sobre as garantias para clientes da AEE* e da Suíça Para obter uma informação pormenorizada sobre este produto da Yamaha e sobre o serviço de garantia na AEE* e na Suíça, visite o site a seguir (o arquivo para impressão está disponível no nosso site) ou entre em contato com o escritório de representação da Yamaha no seu país. * AEE: Área Económica Europeia</p>	<p>Português</p>
<p>Σημαντική σημείωση: Πληροφορίες εγγύησης για τους πελάτες στον ΕΟΧ* και Ελλάδα Για λεπτομερείς πληροφορίες εγγύησης σχετικά με το προϊόν της Yamaha και την κάλυψη εγγύησης σε όλη τις χώρες του ΕΟΧ και την Ελλάδα, επισκεφτείτε την παρακάτω ιστοσελίδα (Εκτυπώσιμη μορφή είναι διαθέσιμη στην ιστοσελίδα μας) ή απευθυνθείτε στην αντιπροσωπεία της Yamaha στη χώρα σας. * ΕΟΧ: Ευρωπαϊκός Οικονομικός Χώρος</p>	<p>Ελληνικά</p>
<p>Viktigt: Garantiinformation för kunder i EES-området* och Schweiz För detaljerad information om denna Yamaha-produkt samt garantireservice i hela EES-området* och Schweiz kan du antingen besöka nedanstående webbadress (en utskriftsvänlig fil finns på webbplatsen) eller kontakta Yamahas officiella representant i ditt land. * EES: Europeiska Ekonomiska Samarbetsområdet</p>	<p>Svenska</p>
<p>Viktig merknad: Garantiinformasjon for kunder i EØS* og Sveits Detaljert garantiinformasjon om dette Yamaha-produktet og garantireservice for hele EØS-området* og Sveits kan fås enten ved å besøke nettstedene nedenfor (utskriftsversjon finnes på våre nettsider) eller kontakte kontakte Yamaha-kontoret i landet der du bor. *EØS: Det europeiske økonomiske samarbeidsområdet</p>	<p>Norsk</p>
<p>Vigtig oplysning: Garantiplysninger til kunder i EØ* og Schweiz De kan finde detaljerede garantiplysninger om dette Yamaha-produkt og den fælles garantireserviceordning for EØ* (og Schweiz) ved at besøge det websted, der er angivet nedenfor (der findes en fil, som kan udskrives, på vores websted), eller ved at kontakte Yamahas nationale repræsentationskontor i det land, hvor De bor. * EØ: Det Europæiske Økonomiske Område</p>	<p>Dansk</p>

<p>Tärkeä ilmoitus: Taku tiedot Euroopan talousalueen (ETA)* ja Sveitsin asiakkaille Tämän Yamaha-tuotteen sekä ETA-alueen ja Sveitsin takuuta koskevat yksityiskohtaiset tiedot saatte allia olevasta nettiosoitteesta. (Tulostettava tiedosto saatavissa sivustollamme.) Voitte myös ottaa yhteyttä paikalliseen Yamaha-edustajaan. *ETA: Euroopan talousalue</p>	<p>Suomi</p>
<p>Ważne: Warunki gwarancyjne obowiązujące w EOG* i Szwajcarii Aby dowiedzieć się więcej na temat warunków gwarancyjnych tego produktu firmy Yamaha i serwisu gwarancyjnego w całym EOG* i Szwajcarii, należy odwiedzić wskazaną poniżej stronę internetową (Plik gotowy do wydruku znajduje się na naszej stronie internetowej) lub skontaktować się z przedstawicielstwem firmy Yamaha w swoim kraju. * EOG — Europejski Obszar Gospodarczy</p>	<p>Polski</p>
<p>Důležité oznámení: Zásadní informace pro zákazníky v EHS* a ve Švýcarsku Podrobné záruční informace o tomto produktu Yamaha a záručním servisu v celém EHS* a ve Švýcarsku naleznete na níže uvedené webové adrese (soubor k tisku je dostupný na našich webových stránkách) nebo se můžete obrátit na zastoupení firmy Yamaha ve své zemi. * EHS: Evropský hospodářský prostor</p>	<p>Česky</p>
<p>Fontos figyelmeztetés: Garancia-információk az EGT* területén és Svájcban élő vásárlók számára A jelen Yámaha termékre vonatkozó részletes garancia-információk, valamint az EGT*-re és Svájcra kiterjedő garanciális szolgáltatás tekintetében keressse fel webhelyünket az alábbi címen (a webhelyen nyomtatható fájl is talál), vagy pedig lépjen kapcsolatba az országában működő Yamaha képviselői irodával. * EGT: Európai Gazdasági Térség</p>	<p>Magyar</p>
<p>Oluline märkus: Garantiiteave Euroopa Majanduspiirkonna (EMP)* ja Šveitsi klientidele Täpsemat teabete saamiseks selle Yamaha toote garantii ning kogu Euroopa Majanduspiirkonnaja Šveitsi garantiiteeninduse kohta, külastage palun veebisaiti alljärgneval aadressil (meie saidil on saadaval printitav fail) või pöörduge Teie riigioni Yamaha esinduse poole. * EMP: Euroopa Majanduspiirkond</p>	<p>Eesti keel</p>
<p>Svarigs paziņojums: Garantijas informācija klientiem EEZ* un Šveicā Lai saņemtu detalizētu garantijas informāciju par šo Yamaha produktu, kā arī garantijas apkalpošanu EEZ* un Šveicā, lūdzam apmeklētiet zemāk norādīto tīmekļa vietnes adresi (tīmekļa vietnē ir pieejams drukājams fails) vai sazināties ar jūsu valstī apkalpošo Yamaha pārstāvniecību. * EEZ: Eiropas Ekonomikas zona</p>	<p>Latviešu</p>
<p>Dėmesio: informacija dėl garantijos pirkėjams EEE* ir Šveicarijoje Jei reikia išsamios informacijos apie šį „Yamaha“ produktą ir jo techninę priežiūrą visoje EEE* ir Šveicarijoje, apsilankykite mūsų svetainėje toliau nurodytu adresu (svetainėje yra spausdinamas failas) arba kreipkitės į „Yamaha“ atstovybę savo šaliai. *EEE – Europos ekonominė erdvė</p>	<p>Lietuvių kalba</p>
<p>Dôležité upozornenie: Informácie o záruke pre zákazníkov v EHP* a Švajčiarsku Podrobné informácie o záruke týkajúce sa tohto produktu od spoločnosti Yamaha a garancnom servise v EHP* a Švajčiarsku nájdete na webovej stránke uvedenej nižšie (na našej webovej stránke je k dispozícii súbor na tlač) alebo sa obráťte na zástupcu spoločnosti Yamaha vo svojej krajine. * EHP: Európsky hospodársky priestor</p>	<p>Slovenčina</p>
<p>Pomembno obvestilo: Informacije o garanciji za kupce v EGP* in Švici Za podrobnejše informacije o tem Yamahinem izdelku ter garancijskem servisu v celotnem EGP in Švici, obiščite spletno mesto, ki je navedeno spodaj (natisljiva datoteka je na voljo na našem spletnem mestu), ali se obrnite na Yamahinega predstavnik v svoji državi. * EGP: Evropski gospodarski prostor</p>	<p>Slovenščina</p>
<p>Важно съобщение: Информация за гаранцията за клиенти в ЕИП* и Швейцария За подробна информация за гаранцията за този продукт на Yamaha и гаранционното обслужване в паневропейската зона на ЕИП* и Швейцария или посетете посочения по-долу уеб сайт (на нашия уеб сайт има файл за печат), или се свържете с представителния офис на Yamaha във вашата страна. * ЕИП: Европейско икономическо пространство</p>	<p>Български език</p>
<p>Notificarea importantă: Informații despre garanție pentru clienții din SEE* și Elveția Pentru informații detaliate privind acest produs Yamaha și serviciul de garanție Pan-SEE* și Elveția, vizitați site-ul la adresa de mai jos (fișierul imprimabil este disponibil pe site-ul nostru) sau contactați biroul reprezentanței Yamaha din țara dumneavoastră. * SEE: Spațiul Economic European</p>	<p>Limba română</p>
<p>Važna obavijest: Informacije o jamstvu za države EGP-a i Švicarske Za detaljne informacije o jamstvu za ovaj Yamahin proizvod te jamstvenom servisu za cijeli EGP i Švicarsku, molimo Vas da posjetite web-stranicu navedenu u nastavku ili kontaktirate ovlaštenog Yamahinog dobavljača u svojoj zemlji. * EGP: Europski gospodarski prostor</p>	<p>Hrvatski</p>

For details of products, please contact your nearest Yamaha representative or the authorized distributor listed below.

NORTH AMERICA

CANADA

Yamaha Canada Music Ltd.
135 Milner Avenue, Toronto, Ontario M1S 3R1,
Canada
Tel: +1-416-298-1311

U.S.A.

Yamaha Corporation of America
6600 Orangethorpe Avenue, Buena Park, CA 90620,
U.S.A.
Tel: +1-714-522-9011

CENTRAL & SOUTH AMERICA

MEXICO

Yamaha de México, S.A. de C.V.
Av. Insurgentes Sur 1647 Piso 9, Col. San José
Insurgentes, Delegación Benito Juárez, CDMX,
C.P. 03900, México
Tel: +52-55-5804-0600

BRAZIL

Yamaha Musical do Brasil Ltda.
Praça Professor José Lannes, 40, Cjs 21 e 22, Brooklin
Paulista Novo CEP 04571-100 – São Paulo – SP,
Brazil
Tel: +55-11-3704-1377

ARGENTINA

**Yamaha Music Latin America, S.A.,
Sucursal Argentina**
Olga Cossettini 1553, Piso 4 Norte,
Madero Este-C1107CEK,
Buenos Aires, Argentina
Tel: +54-11-4119-7000

PANAMA AND OTHER LATIN AMERICAN REGIONS/ CARIBBEAN REGIONS

Yamaha Music Latin America, S.A.
Edificio Torre Davivienda, Piso: 20
Avenida Balboa, Marbella, Corregimiento de Bella
Vista, Ciudad de Panamá, Rep. de Panamá
Tel: +507-269-5311

EUROPE

THE UNITED KINGDOM/IRELAND

Yamaha Music Europe GmbH (UK)
Sherbourne Drive, Tilbrook, Milton Keynes,
MK7 8BL, U.K.
Tel: +44-1908-366700

GERMANY

Yamaha Music Europe GmbH
Siemensstrasse 22-34, 25462 Rellingen, Germany
Tel: +49-4101-303-0

SWITZERLAND/LIECHTENSTEIN

**Yamaha Music Europe GmbH, Branch
Switzerland in Thalwil**
Seestrasse 18a, 8800 Thalwil, Switzerland
Tel: +41-44-3878080

AUSTRIA/CROATIA/CZECH REPUBLIC/ HUNGARY/ROMANIA/SLOVAKIA/ SLOVENIA

Yamaha Music Europe GmbH, Branch Austria
Schleiergasse 20, 1100 Wien, Austria
Tel: +43-1-60203900

POLAND

**Yamaha Music Europe
Sp.z o.o. Oddział w Polsce**
ul. Wielicka 52, 02-657 Warszawa, Poland
Tel: +48-22-880-08-88

BULGARIA

Dinacord Bulgaria LTD.
Bul. Iskarsko Schose 7 Targowski Zentar Ewropa
1528 Sofia, Bulgaria
Tel: +359-2-978-20-25

MALTA

Olimpus Music Ltd.
Valletta Road, Mosta MST9010, Malta
Tel: +356-2133-2093

NETHERLANDS/BELGIUM/ LUXEMBOURG

Yamaha Music Europe, Branch Benelux
Clarissenhof 5b, 4133 AB Vianen, The Netherlands
Tel: +31-347-358040

FRANCE

Yamaha Music Europe
7 rue Ambroise Croizat, Zone d'activités de Pariest,
77183 Croissy-Beaubourg, France
Tel: +33-1-6461-4000

ITALY

Yamaha Music Europe GmbH, Branch Italy
Via Tinelli N.67/69 20855 Gerno di Lesmo (MB),
Italy
Tel: +39-039-9065-1

SPAIN/PORTUGAL

**Yamaha Music Europe GmbH Ibérica, Sucursal
en España**
Ctra. de la Coruña km. 17,200, 28231
Las Rozas de Madrid, Spain
Tel: +34-91-639-88-88

GREECE

Philippos Nakas S.A. The Music House
19th klm. Leof. Lavriou 190 02 Peania – Attiki,
Greece
Tel: +30-210-6686260

SWEDEN

**Yamaha Music Europe GmbH Germany filial
Scandinavia**
JA Wettergrensgata 1, 400 43 Göteborg, Sweden
Tel: +46-31-89-34-00

DENMARK

**Yamaha Music Denmark,
Filial of Yamaha Music Europe GmbH, Tyskland**
Generatorvej 8C, ST. TH., 2860 Søborg, Denmark
Tel: +45-44-92-49-00

FINLAND

F-Musiikki Oy
Antaksentie 4
FI-01510 Vantaa, Finland
Tel: +358 (0)96185111

NORWAY

**Yamaha Music Europe GmbH Germany -
Norwegian Branch**
Grini Næringspark 1, 1332 Østerås, Norway
Tel: +47-6716-7800

ICELAND

Hljodfaerahusid Ehf.
Sidumula 20
IS-108 Reykjavik, Iceland
Tel: +354-525-5050

CYPRUS

Nakas Music Cyprus Ltd.
Nikis Ave 2k
1086 Nicosia
Tel: + 357-22-511080
Major Music Center
21 Ali Riza Ave. Ortakoy
P.O.Box 475 Lefkoşa, Cyprus
Tel: (392) 227 9213

RUSSIA

Yamaha Music (Russia) LLC.
Room 37, entrance 7, bld. 7, Kievskaya street,
Moscow, 121059, Russia
Tel: +7-495-626-5005

OTHER EUROPEAN REGIONS

Yamaha Music Europe GmbH
Siemensstrasse 22-34, 25462 Rellingen, Germany
Tel: +49-4101-303-0

AFRICA

Yamaha Music Gulf FZE
JAFZA-16, Office 512, P.O.Box 17328,
Jebel Ali FZE, Dubai, UAE
Tel: +971-4-801-1500

MIDDLE EAST

TURKEY

**Yamaha Music Europe GmbH
Merkezi Almanya Türkiye İstanbul Şubesi**
Mor Sumbul Sokak Varyap Meridian Business
1.Blok No:1 113-114-115
Bati Atasehir Istanbul, Turkey
Tel: +90-216-275-7960

ISRAEL

RBX International Co., Ltd.
P.O Box 10245, Petach-Tikva, 49002
Tel: (972) 3-925-6900

OTHER REGIONS

Yamaha Music Gulf FZE
JAFZA-16, Office 512, P.O.Box 17328,
Jebel Ali FZE, Dubai, UAE
Tel: +971-4-801-1500

ASIA

THE PEOPLE'S REPUBLIC OF CHINA

Yamaha Music & Electronics (China) Co., Ltd.
2F, Yunhedasha, 1818 Xinzha-lu, Jingan-qu,
Shanghai, China
Tel: +86-400-051-7700

HONG KONG

Tom Lee Music Co., Ltd.
11F/, Silvercord Tower 1, 30 Canton Road,
Tsimshatsui, Kowloon, Hong Kong
Tel: +852-2737-7688

INDIA

Yamaha Music India Private Limited
P-401, JMD Megapolis, Sector-48, Sohna Road,
Gurugram-122018, Haryana, India
Tel: +91-124-485-3300

INDONESIA

PT Yamaha Musik Indonesia Distributor
Yamaha Music Center Bldg. Jalan Jend. Gatot
Subroto Kav. 4, Jakarta 12930, Indonesia
Tel: +62-21-520-2577

KOREA

Yamaha Music Korea Ltd.
11F, Prudential Tower, 298, Gangnam-daero,
Gangnam-gu, Seoul, 06253, Korea
Tel: +82-2-3467-3300

MALAYSIA

Yamaha Music (Malaysia) Sdn. Bhd.
No.8, Jalan Perbandaran, Kelana Jaya, 47301
Petaling Jaya, Selangor, Malaysia
Tel: +60-3-78030900

SINGAPORE

Yamaha Music (Asia) Private Limited
Block 202 Hougang Street 21, #02-00,
Singapore 530202, Singapore
Tel: +65-6740-9200

TAIWAN

Yamaha Music & Electronics Taiwan Co., Ltd.
2F., No.1, Yuandong Rd., Banqiao Dist.,
New Taipei City 22063, Taiwan (R.O.C.)
Tel: +886-2-7741-8888

THAILAND

Siam Music Yamaha Co., Ltd.
3, 4, 15, 16th Fl., Siam Motors Building,
891/1 Rama 1 Road, Wangmai,
Pathumwan, Bangkok 10330, Thailand
Tel: +66-2215-2622

VIETNAM

Yamaha Music Vietnam Company Limited
15th Floor, Nam A Bank Tower, 201-203 Cach
Mang Thang Tam St., Ward 4, Dist.3,
Ho Chi Minh City, Vietnam
Tel: +84-28-3818-1122

OTHER ASIAN REGIONS

[https://asia-latinamerica-mea.yamaha.com/
index.html](https://asia-latinamerica-mea.yamaha.com/index.html)

OCEANIA

AUSTRALIA

Yamaha Music Australia Pty. Ltd.
Level 1, 80 Market Street, South Melbourne,
VIC 3205 Australia
Tel: +61-3-9693-5111

NEW ZEALAND

Music Works LTD
P.O.BOX 6246 Wellesley, Auckland 4680,
New Zealand
Tel: +64-9-634-0099

REGIONS AND TRUST

TERRITORIES IN PACIFIC OCEAN

[https://asia-latinamerica-mea.yamaha.com/
index.html](https://asia-latinamerica-mea.yamaha.com/index.html)

Head Office/Manufacturer: Yamaha Corporation 10-1, Nakazawa-cho, Naka-ku, Hamamatsu, 430-8650, Japan

Importer (European Union): Yamaha Music Europe GmbH Siemensstrasse 22-34, 25462 Rellingen, Germany

Importer (United Kingdom): Yamaha Music Europe GmbH (UK) Sherbourne Drive, Tilbrook, Milton Keynes, MK7 8BL, United Kingdom

DMI29

Yamaha Global Site
<https://www.yamaha.com/>

Yamaha Downloads
<https://download.yamaha.com/>

Manual Development Group
© 2021 Yamaha Corporation
Published 06/2021 POES-A0

VEJ1990