



# Clavinova®

CSP-295GP

CSP-295

CSP-275

CSP-255

Gebruikershandleiding

Brugervejledning

Bruksanvisning

Lees 'VOORZICHTIG' op pagina 5 en 6 voordat u het instrument in gebruik neemt.  
(CSP-295GP/CSP-275/CSP-255) Raadpleeg de instructies op pagina 44 of 48 voor informatie over de montage van het instrument.

Før du tager instrumentet i brug, skal du læse "SIKKERHEDSFORSKRIFTER" på side 5-6.  
(CSP-295GP/CSP-275/CSP-255) Oplysninger om samling af instrumentet findes i instruktionerne på side 44 eller 48.

Innan du använder instrumentet ska du läsa "FÖRSIKTIGHETSÅTGÄRDER" på sidorna 5–6.  
(CSP-295GP/CSP-275/CSP-255) Information om hur du monterar instrumentet finns i anvisningarna på sidan 44 eller 48.



#### App voor smartapparaten 'Smart Pianist' (pagina 24)

U beleeft nog meer plezier aan dit instrument – met extra functies en zeer intuïtieve bediening – door verbinding te maken met 'Smart Pianist', de app voor smartapparaten.

#### Appen "Smart Pianist" til smartenhed (side 24)

Du kan få endnu mere glæde af dette instrument – med ekstra funktioner og meget intuitive kontrolelementer – ved at oprette forbindelse til appen "Smart Pianist" fra din smartenhed.

#### Appen Smart Pianist (sidan 24)

Du kan få ut ännu mer av det här instrumentet – med ytterligare funktioner och mycket intuitiva kontroller – genom att ansluta det till appen Smart Pianist.

Nederlands  
Dansk  
Svenska



NL DA SV







## Oplysninger til brugere om indsamling og bortskaffelse af gammelt udstyr

Dette symbol på produkter, emballage og/eller medfølgende dokumenter angiver, at brugte elektriske og elektroniske produkter ikke må bortskaffes sammen med det øvrige husholdningsaffald. Aflever gamle produkter og brugte batterier på egnede indsamlingssteder for at sikre korrekt behandling, genindvinding og genbrug i henhold til lokal lovgivning.

Ved at bortskaffe disse produkter og batterier på korrekt vis er du med til at redde værdifulde ressourcer og forebygge eventuelle skadelige virkninger på menneskers helbred og miljøet, der ellers kunne opstå som følge af forkert affaldsbehandling.

Du kan få flere oplysninger om indsamling og genbrug af gamle produkter og batterier ved at kontakte dine lokale myndigheder, de kommunale renovationsmyndigheder eller den forhandler, hvor du købte produktet.

### For erhvervsbrugere i EU:

Kontakt din forhandler eller leverandør for at få flere oplysninger, hvis du ønsker at bortskaffe elektrisk og/eller elektronisk udstyr.

### Oplysninger om bortskaffelse i lande uden for EU:

Dette symbol har kun gyldighed i EU. Kontakt de lokale myndigheder eller din forhandler, og få oplysninger om den korrekte bortskaffelsesmetode.

(58-M02 WEEE da 01)

Modelnummeret, serienummeret, strømkrav osv. er angivet på eller i nærheden af navneskiltet på undersiden af enheden. Du skal notere dette serienummer nedenfor og gemme denne vejledning som et købsbevis og et middel til identifikation i tilfælde af tyveri.

**Modelnr.**

---

**Serienr.**

---

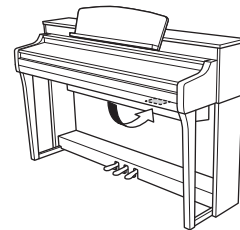

Fabriksskiltet er placeret på undersiden af enheden.

(1003-M06 plate bottom da 01)

# SIKKERHEDSFORSKRIFTER

## LÆS FORSKRIFTERNE GRUNDIGT, INDEN DU TAGER INSTRUMENTET I BRUG

Opbevar denne brugervejledning et sikkert og praktisk sted til senere brug.



### ADVARSEL

Følg altid nedenstående grundlæggende sikkerhedsforskrifter for at mindske risikoen for alvorlig personskade eller dødsfald på grund af elektrisk stød, kortslutning, skader, brand eller andre farer. Disse sikkerhedsforskrifter omfatter, men er ikke begrænset til, følgende:

#### Strømforsyning

- Anbring ikke strømledningen i nærheden af varmekilder, f.eks. varmeapparater eller radiatorer. Undgå desuden at bøje ledningen kraftigt eller på anden måde beskadige den eller at anbringe tunge ting på den.
- Instrumentet må kun tilsluttes den angivne korrekte netspænding. Den korrekte spænding er trykt på instrumentets navneskilt.
- Brug kun den medfølgende strømledning og det medfølgende stik. Brug ikke strømledningen/strømkvikket til andre enheder.
- Kontrollér stikket med jævne mellemrum, og fjern evt. ophobet støv og snavs.

#### Må ikke åbnes

- Instrumentet indeholder ingen dele, der kan serviceres af brugeren. Du må ikke åbne instrumentet, forsøge at afmontere de indvendige dele eller ændre dem på nogen måde. Hvis produktet ikke fungerer korrekt, skal du straks holde op med at bruge det og indlevere det til et autoriseret Yamaha-serviceværksted.

#### Vand og fugt

- Instrumentet må ikke udsættes for regn eller bruges i våde eller fugtige omgivelser. Stil ikke beholdere med væske på enheden (f.eks. vaser, flasker eller glas), da væsken kan trænge ind gennem enhedens åbninger, hvis beholderen vælter. Hvis væske såsom vand trænger ind i instrumentet, skal du øjeblikkeligt slukke for strømmen og tage strømledningen ud af stikkontakten. Indlevér herefter instrumentet til eftersyn på et autoriseret Yamaha-serviceværksted.
- Isæt eller udtag aldrig stikket med våde hænder.

#### Brandfare

- Anbring aldrig brændende genstande, f.eks. stearinlys, på enheden. Brændende genstande kan vælte og forårsage ildebrand.

#### Påvirkning på elektromedicinsk udstyr

- Radiobølger kan påvirke elektromedicinsk udstyr.
  - Brug ikke dette produkt i nærheden af medicinsk udstyr eller på steder, hvor brugen af radiobølger er forbudt.
  - Brug ikke dette produkt inden for 15 cm fra personer, der har pacemaker eller defibrillator implanteret.

#### Tilslutninger

- Læs manualen til den enhed, der skal tilsluttes, og følg anvisningerne. I modsat fald kan der opstå brand, overophedning, eksplosion eller fejlfunktion.

#### Brug af klaverbænken (hvis den medfølger)

- Klaverbænken skal placeres, så den står stabilt og ikke kan vælte.
- Brug ikke klaverbænken som legetøj, og stil dig ikke på den. Hvis den bruges som værktøj eller trappestige eller til andre formål, kan det resultere i ulykker eller personskade.
- For at undgå ulykker eller personskade må der kun sidde én person på klaverbænken ad gangen.
- Hvis skruerne på klaverbænken løsner sig efter længere tids brug, skal du spænde dem med jævne mellemrum ved hjælp af det anførte værktøj for at forhindre ulykker og personskade.
- Vær især opmærksom på mindre børn, som kan falde bagover, når de sidder på klaverbænken. Da bænken ikke har rygstøtte, kan brug uden opsyn medføre ulykker eller personskade.

#### Unormal funktion

- I tilfælde af et af følgende problemer skal du omgående slukke for instrumentet på afbryderen og tage stikket ud af stikkontakten. Indlever herefter enheden til eftersyn på et Yamaha-serviceværksted.
  - Strømledningen eller stikket er flosset eller beskadiget.
  - Den udsender usædvanlige lugte eller røg.
  - Der er tabt noget ned i instrumentet.
  - Lyden pludselig forsvinder under brugen af instrumentet.
  - Instrumentet har fået revner eller skader.



## **FORSIGTIG**

**Følg altid nedenstående grundlæggende sikkerhedsforskrifter for at mindske risikoen for personskade på dig selv eller andre samt skade på instrumentet eller andre genstande. Disse sikkerhedsforskrifter omfatter, men er ikke begrænset til, følgende:**

### **Strømforsyning/strømledning**

- Tilslut ikke instrumentet via et fordelerstik, da det kan medføre forringet lyd kvalitet eller overophedning af fordelerstikket.
- Tag aldrig fat om ledningen, når du tager stikket ud af instrumentet eller stikkontakten, men tag fat om selve stikket. Hvis du trækker i ledningen, kan den tage skade.
- Tag stikket ud af stikkontakten i tordenvej, eller hvis instrumentet ikke skal bruges i længere tid.

### **Samling (CSP-295GP/CSP-275/CSP-255)**

- Saml instrumentet i korrekt rækkefølge ved at følge samlingsvejledningen i denne brugervejledning. Sørg også for jævnligt at spænde skrueene. Hvis du ikke gør det, kan det resultere i skade på instrumentet eller personskade.

### **Placering**

- Instrumentet skal placeres, så det står stabilt og ikke kan vælte.
- Gå ikke hen i nærheden af instrumentet under et jordskælv. Kraftige rystelser under et jordskælv kan være skyld i, at instrumentet flytter sig eller vælter, og kan resultere i skade på instrumentet eller dets dele og kan forårsage personskade.
- (CSP-295GP) Da produktet er meget tungt, skal du sørge for, at der er flere personer til stede, som kan hjælpe med at løfte og flytte det på en sikker måde. Du risikerer at få rygskader m.m, hvis du forsøger at løfte eller flytte instrumentet selv, eller du risikerer at beskadige instrumentet.
- (CSP-295/CSP-275/CSP-255) Der skal altid mindst to personer til at transportere eller flytte instrumentet. Du risikerer at få rygskader m.m, hvis du forsøger at løfte instrumentet selv, eller du risikerer at beskadige instrumentet.
- Inden instrumentet flyttes, skal alle tilsluttede ledninger fjernes for at undgå at beskadige dem, eller at nogen falder over dem.
- Sørg for at placere produktet, så der er nem adgang til den stikkontakt, du vil bruge. Hvis der opstår problemer eller fejl, skal du omgående slukke for strømkontakten og tage stikket ud af stikkontakten. Der afgives hele tiden små mængder elektricitet til produktet, selv om der er slukket for strømmen. Tag altid stikket ud af stikkontakten, hvis produktet ikke skal bruges i længere tid.

### **Tilslutninger**

- Sluk for strømmen til andre elektroniske komponenter, før du slutter instrumentet til dem. Skru helt ned for lydstyrken for alle komponenter, før du tænder eller slukker for strømmen.
- Indstil volumen for alle komponenter ved at skru helt ned for dem og derefter gradvist hæve lyd niveauerne, mens du spiller på instrumentet, indtil det ønskede lyd niveau er nået.

### **Brug**

- Stik ikke fingre eller hænder ind i sprækker på tangentlåget eller instrumentet. Pas desuden på ikke at få fingrene i klemme under tangentlåget.
- Stik aldrig papir, metalgenstande eller andre genstande ind i sprækker i tangentlåget, panelet eller tangenterne. Det kan resultere i, at du selv eller andre kommer til skade, beskadige instrumentet eller andre genstande eller resultere i funktionsfejl.
- (CSP-295) Brug ikke unødigt kraft, når du lukker tangentlåget. Et tangentlåg, der er udstyret med SOFT-CLOSE™-mekanismen lukker låget langsomt. Hvis du bruger unødigt kraft til at lukke tangentlåget, kan du komme til at beskadige SOFT-CLOSE™-mekanismen, hvilket kan resultere i skader på hænder og fingre, som kommer i klemme under tangentlåget.
- Læn dig ikke med din fulde vægt op ad instrumentet, stil ikke tunge genstande på instrumentet, og tryk ikke for hårdt på knapperne, kontakterne eller stikkene.
- Hold små dele væk fra børn. Dine børn kan sluge dem ved et uheld.
- Brug ikke instrumentet/enheden eller hovedtelefonerne ved en høj eller ubehagelig lydstyrke i længere tid, da det kan medføre permanente høreskader. Søg læge, hvis du oplever nedsat hørelse eller ringen for ørerne.

### **Brug af klaverbænken (hvis den medfølger)**

- Hvis du har en justerbar klaverbænk, må du ikke justere den, mens du sidder på den, da det kan overbelaste justeringsmekanismen og resultere i skade på mekanismen eller i værste fald personskade.
- Anbring ikke dine hænder mellem bevægelige dele. Det kan medføre, at dine hænder kommer i klemme mellem delene og resultere i personskade.

Yamaha kan ikke holdes ansvarlig for skader, der skyldes forkert brug af eller ændringer af instrumentet, eller data, der er gået tabt eller ødelagt.

Sluk altid for strømmen, når instrumentet ikke er i brug.

Selvom [⏻]-knappen (Standby/On) står på standby (strømindikator er slukket), overføres der stadig små mængder elektricitet til instrumentet.

Tag altid stikket ud af stikkontakten, hvis instrumentet ikke skal bruges i længere tid.

## OBS!

Følg altid nedenstående forskrifter for at undgå risiko for fejl/skade på produktet, data eller andre genstande.

### ■ Brug

- Slut ikke dette produkt til et offentligt Wi-Fi-netværk og/eller direkte til internettet. Slut kun dette produkt til internettet via en router med stærk adgangskodebeskyttelse. Kontakt routerproducenten for at få oplysninger om den bedste praksis i forbindelse med sikkerhed.
- Brug ikke instrumentet i nærheden af fjernsyn, radio, stereoanlæg, mobiltelefoner eller andre elektriske apparater, da disse eller instrumentet i så fald kan udsende støj.
- Når du bruger instrumentet sammen med en app på din smartenhed, f.eks. en smartphone eller tablet, anbefales det, at du aktiverer "Flytilstand" på enheden for at undgå støj pga. kommunikation. Når du slår flytilstand til, kan indstillingerne for Wi-Fi eller *Bluetooth*<sup>®</sup> være deaktiveret. Sørg for, at indstillingen er aktiveret inden brug.
- Instrumentet må ikke udsættes for støv, vibrationer eller stærk kulde eller varme (det må f.eks. ikke placeres i direkte sollys, i nærheden af varmeapparater eller i en bil i dagtimerne), da der er risiko for at beskadige de indvendige komponenter eller for ustabil funktion. (bekræftet driftstemperaturområde: 5-40 °C).
- Anbring ikke genstande af vinyl, plast eller gummi på instrumentet, da de kan misfarve instrumentet.
- Anbring ikke genstande, der let kan påvirkes af magnetisme, f.eks. IC-kort, oven på instrumentet, da genstandene kan blive beskadiget.
- Hvis du har en model med poleret overflade, kan den revne eller skalle af, hvis instrumentet rammes af hårde genstande af f.eks. metal, porcelæn eller lignende. Vær forsigtig.

### ■ Vedligeholdelse

- Til rengøring af instrumentet skal du anvende en blød, tør eller let fugtet klud. Brug ikke fortynder, opløsningsmidler, alkohol, rengøringsmidler eller klude, der indeholder kemikalier.
- Hvis du har en model med poleret overflade, skal du forsigtigt fjerne støv og snavs med en blød klud. Tryk ikke for hårdt ved aftørring, da støvpartiklerne kan ridse instrumentets finish.
- Ved ekstreme ændringer i temperatur eller luftfugtighed kan der opstå kondens, og der kan samle sig vand på instrumentets overflade. Hvis vandet ikke fjernes, kan trædelene opsuge vand og blive beskadiget. Sørg for straks at tørre evt. vand af med en blød klud.

### ■ Lagring af data

- Nogle indstillinger i dette instrument (side 20) bliver gemt, når der slukkes for strømmen. De gemte indstillinger kan dog gå tabt på grund af fejl eller forkert betjening osv. Sikkerhedskopier dine vigtige indstillinger ved hjælp af funktionen Registreringshukommelse i appen "Smart Pianist" til smartenheder.

## Oplysninger

### ■ Om ophavsret

- Ophavsretten til det "indhold"<sup>\*1</sup>, der er installeret i dette produkt, tilhører Yamaha Corporation eller indehaveren af ophavsretten. Medmindre det er tilladt i henhold til loven om ophavsret og anden relevant lovgivning, herunder kopiering til personlig brug, er det forbudt at "reproducere eller omdirigere"<sup>\*2</sup> uden tilladelse fra indehaveren af ophavsretten. Når du bruger indholdet, skal du rådføre dig med en ekspert i ophavsret.

Hvis du komponerer musik eller spiller med indholdet via den oprindelige brug af produktet og derefter indspiller og distribuerer det, kræves der ikke tilladelse fra Yamaha Corporation, uanset om distributionsmetoden er betalt eller gratis.

\*1: Det "indhold", der er beskrevet ovenfor, omfatter et computerprogram, lyddata, akkompagnementsstilsartsdata, MIDI-data, waveform-data, lydindspilningsdata, en melodi, melodidata osv.

\*2: Udtrykket "reproducer eller omdiriger" omfatter på samme måde fjernelse af selve indholdet i dette produkt eller indspilning og distribution af det uden ændringer.

### ■ Om funktioner/data, der følger med instrumentet

- Nogle af de forprogrammerede melodier er redigeret af hensyn til længde eller arrangement og er muligvis ikke helt identiske med originalerne.
- Instrumentet kan anvende forskellige typer/formater af musikdata ved at optimere dem til det musikdataformat, der er egnet til brug i instrumentet, inden de bruges. Instrumentet afspiller derfor ikke nødvendigvis dataene helt efter den pågældende producents eller komponists oprindelige intentioner.
- Yamaha kan fra tid til anden opdatere firmware for dette produkt uden varsel for at foretage forbedringer af funktioner og brugervenlighed. For at udnytte dette instrument til fulde anbefaler vi, at du opgraderer dit instrument til den seneste version. Den sidste nye firmware kan downloades fra nedenstående websted: <https://download.yamaha.com/>

### ■ Om denne vejledning

- De illustrationer, der vises i denne vejledning, er kun til instruktionsformål.
- Medmindre andet er angivet, er de illustrationer, som vises i denne manual, baseret på CSP-275.
- Windows er et registreret varemærke tilhørende Microsoft Corporation i USA og andre lande.
- Apple, iPhone, iPad og Lightning er varemærker tilhørende Apple Inc., som er registreret i USA og andre lande.
- App Store er et servicemærke tilhørende Apple Inc. og er registreret i USA og andre lande.
- Android og Google Play er varemærker tilhørende Google LLC.
- Wi-Fi er et registreret varemærke tilhørende Wi-Fi Alliance<sup>®</sup>.
- Bluetooth<sup>®</sup>-ordmærket og -logoerne er registrerede varemærker, der ejes af Bluetooth SIG, Inc., og enhver sådan anvendelse af sådanne mærker af Yamaha Corporation sker under licens.
- Navne på virksomheder og produkter i denne brugervejledning er varemærker eller registrerede varemærker tilhørende de respektive virksomheder.

### ■ Stemning

- I modsætning til et akustisk klaver skal dette instrument ikke stemmes af en klaverstemmer (tonehøjden kan dog indstilles af brugeren, så den passer til andre instrumenter). Det skyldes, at digitale instrumenters tonehøjde altid bevares perfekt.

### ■ Om bortskaffelse

- Kontakt de relevante lokale myndigheder, når produktet bortskaffes.

### ■ Om Bluetooth<sup>®</sup>

Bluetooth er en teknologi til trådløs kommunikation mellem enheder inden for et område på ca. 10 meter, som anvender 2,4 GHz-frekvensbåndet.

### Håndtering af Bluetooth-kommunikation

- 2,4 GHz-båndet, der bruges af Bluetooth-kompatible enheder er et radiobånd, der deles af mange forskellige typer udstyr. Selvom Bluetooth-kompatible enheder bruger en teknologi, der minimerer den påvirkning, som andre komponenter, der bruges samme radiobånd, har, kan en sådan påvirkning reducere kommunikationens hastighed eller afstand og i nogle tilfælde afbryde kommunikation.
- Signaloverførsels hastighed og den afstand, hvor kommunikation er mulig, varierer, afhængigt af afstanden mellem de kommunikerende enheder, eventuelle forhindringer, radiobølgenes tilstand samt typen af udstyr.
- Yamaha garanterer ikke, at alle trådløse forbindelser mellem denne enhed og Bluetooth-kompatible enheder fungerer.



Tak, fordi du har købt dette Yamaha Digitalt Piano!

Dette instrument giver dig fornøjelsen af at spille dine yndlingsmelodier alene ved hjælp af Stream Lights-funktionen. Det anbefales, at du læser denne vejledning omhyggeligt, så du kan få det fulde udbytte af instrumentets avancerede og praktiske funktioner. Det anbefales også, at du opbevarer brugervejledningen et sikkert og praktisk sted, så den er let at finde, når du skal bruge den.

## Om vejledningerne

Nedenstående dokumenter og vejledninger følger med dette instrument.

### Medfølgende dokumenter



#### Brugervejledning (denne bog)

Forklarer, hvordan dette instrument bruges.

### Materiale, der findes online (kan downloades fra internettet)



#### Hæftet Data List

Indeholder lister over lyde og stilarter samt MIDI-relaterede oplysninger om dette instrument.

Du kan se disse vejledninger på webstedet Yamaha Downloads, hvor du skal indtaste modelnavnet for at søge efter de ønskede filer.

#### Yamaha Downloads

<https://download.yamaha.com/>

## Medfølgende tilbehør

- **Brugervejledning (denne bog) × 1**
- **Online Member Product Registration (onlineproduktregistrering) × 1**
- **Strømledning × 1**
- **Klaverbænk × 1**  
(Medfølger muligvis ikke, afhængigt af hvor instrumentet købes. Spørg din Yamaha-forhandler).
- **Krog til hovedtelefoner × 1**
- **Monteringsskruer × 2**  
(Se side 22 for at få instruktioner).

### Når du flytter og anbringer instrumentet

#### **⚠ FORSIGTIG**

Hvis du flytter instrumentet, skal du altid tage fat under selve instrumentet. Hold ikke i tangentlåget eller den øverste del af instrumentet. Forkert håndtering kan medføre beskadigelse af instrumentet eller personskade.

#### **OBS!**

Før du flytter instrumentet, skal du indstille støtteskruen under pedalen, indtil (side 21) løfter sig fra gulvets overflade. Kontakt med støtteskruen med medføre beskadigelse af gulvets overflade. Når du har flyttet instrumentet, skal du indstille støtteskruen, indtil den har helt kontakt med gulvets overflade.

Hvis du flytter et andet sted hen, kan du transportere instrumentet sammen med det øvrige flyttelæs. Under transporten skal instrumentet være anbragt vandret. Det må ikke stilles op ad en væg eller stilles på højkant. Instrumentet bør ikke udsættes for kraftige rystelser eller stød.

(CSP-295GP/CSP-275/CSP-255) Du kan flytte instrumentet, som det er (i samlet tilstand) eller adskilt. Hvis instrumentet transporteres samlet, skal du sørge for, at alle skruer er skruet godt fast og ikke har løsnet sig under flytningen.

(CSP-295) Det anbefales, at instrumentet anbringes ca. 10 cm fra væggen for at optimere og forbedre den overordnede lyd yderligere.

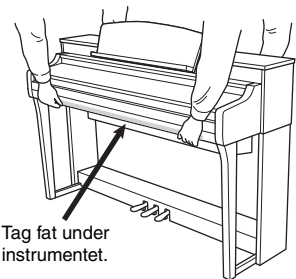



# Indholdsfortegnelse

SIKKERHEDSFORSKRIFTER.....	5	<b>Forbindelser</b> .....	<b>39</b>
OBS! .....	7	Sådan lytter du til lyddata fra en Bluetooth-enhed gennem dette instrument (Bluetooth-lydfunktion).....	39
Oplysninger.....	7	Tilslutning til en computer – [USB-C]-stik.....	39
Om vejledningerne.....	8	Tilslutning til en ekstern lydenhed – [AUX IN]-stik, AUX OUT [R]/[L/L+R]-stik.....	40
Medfølgende tilbehør .....	8	Tilslutning af en fodkontakt/fodpedal – [AUX PEDAL]-stik .....	41
<b>Vigtigste funktioner</b>		Tilslutning af en mikrofon eller guitar – ([MIC/LINE IN]-stik).....	42
– En verden af klaverspil og styring med <b>Smart Pianist</b> –	<b>10</b>	Tilslutning af eksterne MIDI-enheder – MIDI-stik).....	43
<b>Kontrolfunktioner og stik på panelet</b>	<b>12</b>	<b>Samling af CSP-295GP</b> .....	<b>44</b>
<b>Før du tænder for strømmen</b>	<b>15</b>	<b>Samling af CSP-275/CSP-255</b> .....	<b>48</b>
Åbning/lukning af tangentlåget.....	15	<b>Fejlfinding</b> .....	<b>51</b>
Brug af nodestativet.....	16	<b>Specifikationer</b> .....	<b>52</b>
Åbning/lukning af låget (CSP-295GP).....	18	<b>Indeks</b> .....	<b>55</b>
Strømforsyning .....	19		
Tænde og slukke for strømmen.....	19		
Justering af mastervolumen .....	21		
Brug af pedalerne.....	21		
Brug af hovedtelefoner.....	22		
<b>Spil med Smart Pianist</b>	<b>24</b>		
Installation af Smart Pianist på din smartenhed.....	24		
Tilslutning til Smart Pianist .....	24		
Trådløs tilslutning .....	25		
Tilslutning via kabler .....	28		
<b>Brug af instrumentet for sig selv</b>	<b>30</b>		
Liste over funktioner .....	30		
Afspilning med forskellige lyde (Lyde).....	32		
Afspilning af en melodi.....	32		
Spil med en stilart.....	33		
Brug af metronomen .....	34		
Ændring af tempoet .....	34		
Valg af rumklangstype .....	35		
Indstilling af klaviaturets grad af anslagsfølsomhed.....	35		
Transponering af tonehøjden i halvtoner .....	36		
Finstemning af tonehøjden .....	36		
Ændring af MIDI-afsendelseskanal .....	37		
Aktivering/deaktivering af Audio Loopback .....	37		
Nulstilling til fabriksindstillingerne (initialisering).....	38		

# Vigtigste funktioner

– En verden af klaverspil og styring med Smart Pianist –

## Få mere sjov ud af dit klaver med Smart Pianist

Ved at bruge dette instrument med "Smart Pianist"-appen til smartenheder kan du fuldt ud nyde forskellige funktioner, såsom at spille med til en yndlingsmelodi eller optræde med et band eller ensemble. Prøv at installere appen på din smartenhed, og opret forbindelse til dette instrument for at udnytte disse ekstra funktioner. Du kan se oplysninger om tilslutning på side 24.

Du kan se detaljerede oplysninger om appen og kompatible enheder på webstedet nedenfor eller søge på "Yamaha Smart Pianist" på en websøgemaskine.

<https://www.yamaha.com/kbdapps/>

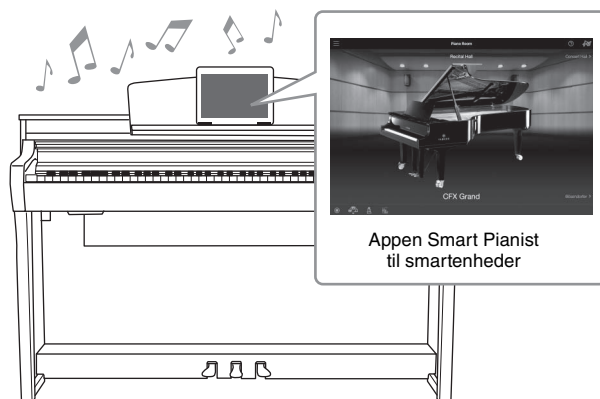

Vigtigste funktioner – En verden af klaverspil og styring med Smart Pianist –

## Afspil dine yndlingsmelodier med det samme

På dette instrument er der forudinstalleret en række melodier, herunder popmelodier, klassiske melodier og lektionsmelodier. Smart Pianist giver dig mulighed for at se musiknoderne til disse melodier. For folk, der har svært ved at læse noder, viser Stream Lights-funktionen (side 32), hvilken tangent der skal spilles næste gang. Du skal blot trykke på tangenterne på det rigtige tidspunkt som angivet af lysene over tasterne.

Desuden kan du øve dig i dit eget tempo ved at bruge funktionen Guide, da afspilningen af melodier går på pause og venter på, at du afspiller de korrekte toner. Det giver dig også mulighed for at øve med én hånd, eller øve dig gentagne gange på et bestemt stykke af melodien.

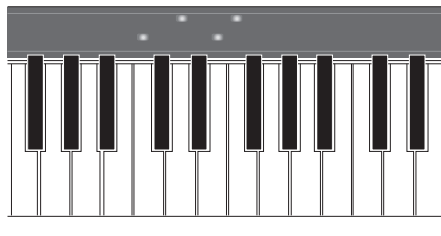
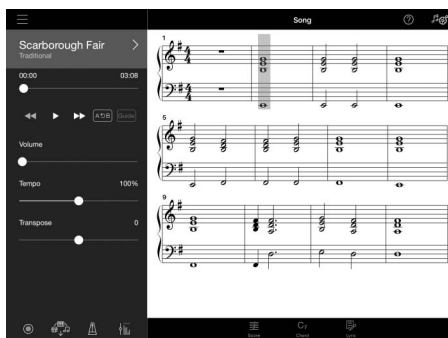

Appen indeholder også en "Audio to Score"-funktion, som automatisk opretter noder til et klaverakkompagnement fra melodier på din smartenhed. Selv uden noderne kan du få glæde af at spille klaverakkompagnement til en melodi.

## Nyd akkompagnement fra backinggruppe, og syng til det, du spiller

Dette instrument har en bred vifte af instrumentale lyde, herunder klaver, orgel, guitar, saxofon og meget mere. Det giver dig også mulighed for at lægge to lyde oven i hinanden eller spille forskellige lyde i højre og venstre hånd. Desuden giver stilartsfunktionen dynamisk akkompagnement af backinggruppe, selv når du spiller alene, og har en lang række figurer i forskellige genrer, der kan matche det, du spiller. Du kan endda tilslutte en mikrofon og synge til det, du spiller – og det har fantastiske harmonifunktioner, der giver dig mulighed for automatisk at skabe vokalkorsbacking til dig selv, selv når du synger alene.

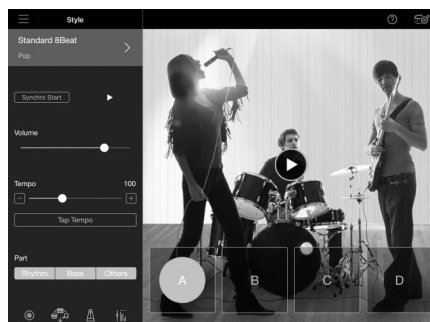
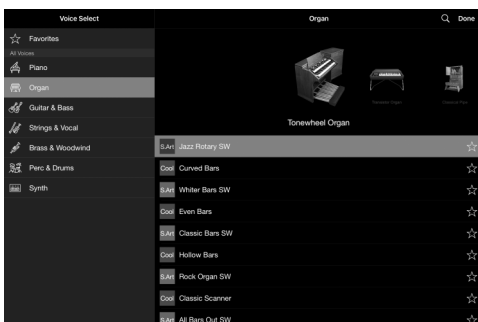

## Sådan afspiller du din yndlingsklaverlyd

Klaverlydene er skabt med eksempler på Yamahas flagskib CFX-koncertflygel og det verdensberømte Bösendorfer\*-koncertflygel. På Smart Pianist gengiver Piano Room-funktionen den måde, hvorpå lyd danner ekko baseret på omgivelserne (såsom en koncertsal), og de subtile ændringer i lyd på grund af åbningen eller lukningen af låget på et flygel – så du kan tilpasse klaverlyden efter præcis din egen smag.

\*Bösendorfer er et datterselskab tilhørende Yamaha.

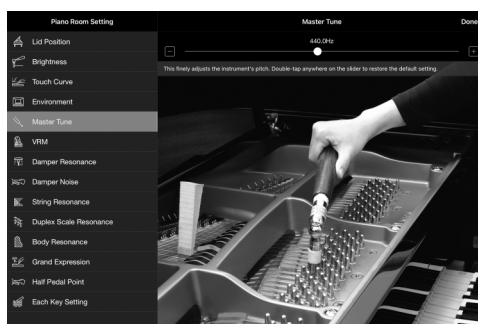
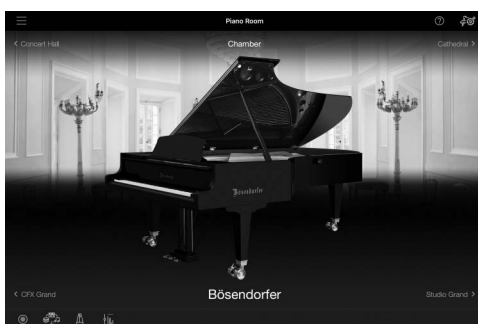

Brug af Smart Pianist giver dig adgang til mange mere praktiske og kraftfulde funktioner, f.eks. indspilning, justering af volumenbalance mellem klaviaturets stemmer/melodi/stilart og transponering af sangens tonehøjde. Se side 54 for at få oplysninger om disse ekstra funktioner.

### BEMÆRK

Alle skærmbilleder, der er vist her, stammer fra screenshots fra appen med de nyeste specifikationer ifølge udgivelsesdatoen. Skærmbillederne og specifikationerne kan være genstand for opdatering med henblik på forbedring.

# Kontrolfunktioner og stik på panelet

## ■ CSP-295GP

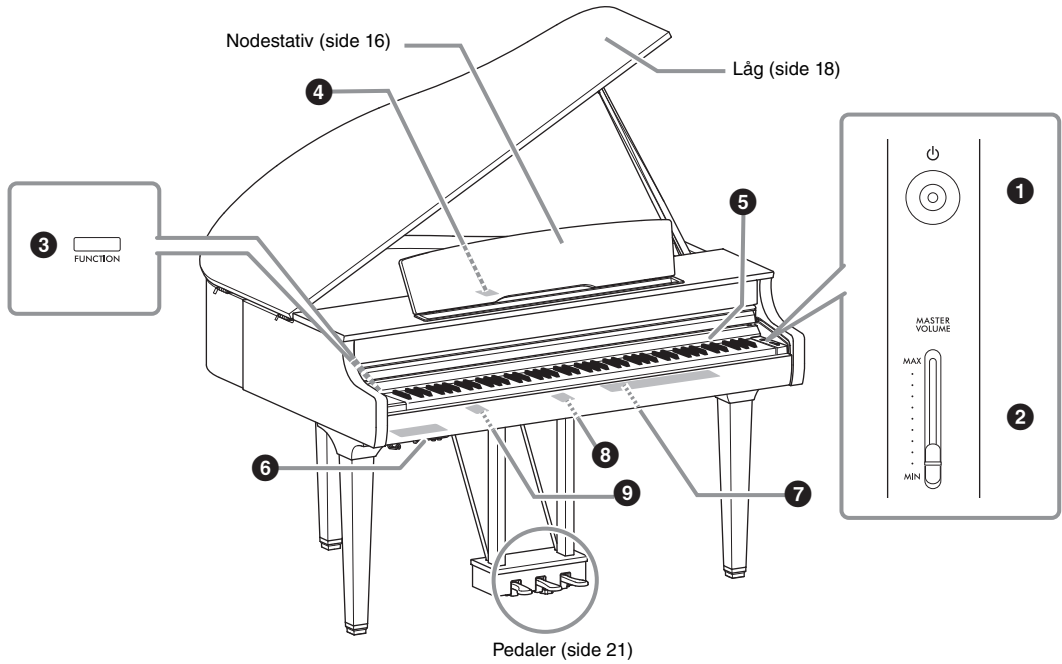

## ■ CSP-295/CSP-275/CSP-255

Denne illustration viser CSP-275.

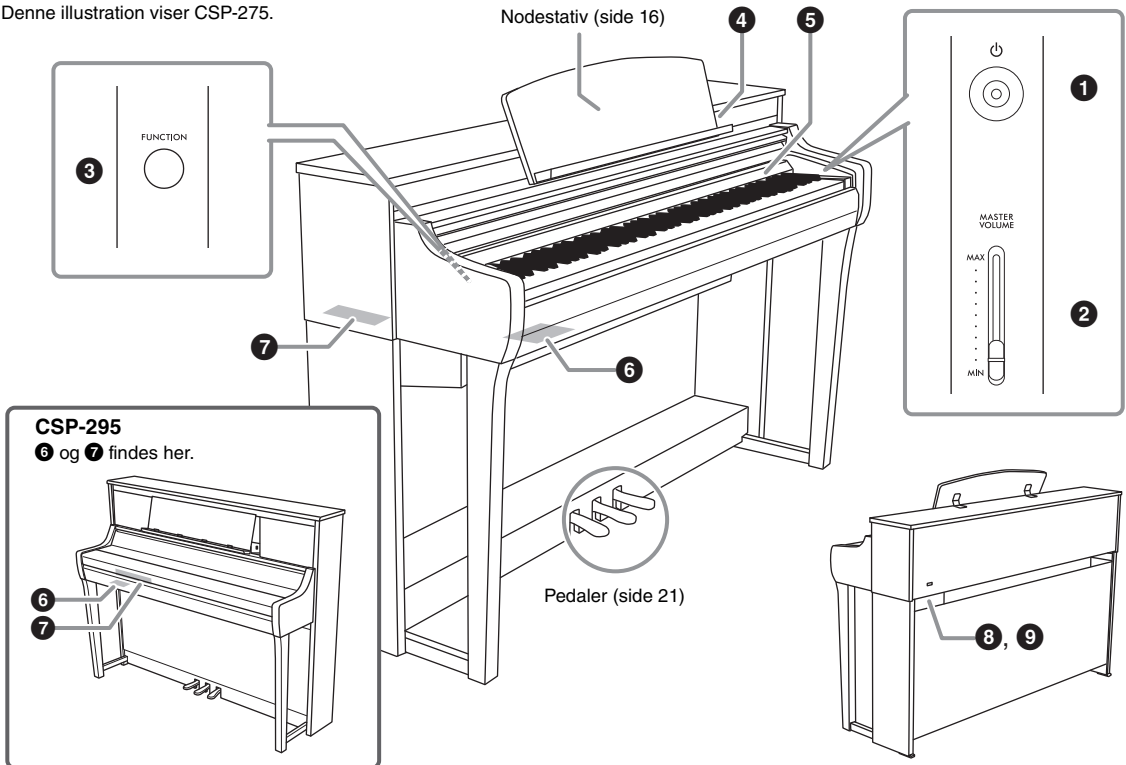

**1** [⏻]-kontakt (Standby/On) (side 19)

Tænder for strømmen til instrumentet eller sætter det på standby.

**2** [MASTER VOLUME]-skydeknop (side 21)

Justerer den samlede volumen.

**3** [FUNCTION]-knap (side 30)

Når du holder denne knap nede, kan du ved at trykke på en bestemt tangent kalde den funktion, som er tildelt tangenten.

**4** [USB-C]-stik (side 28, 39)

Til tilslutning af en smartenhed eller en computer.



**5** Stream Lights (side 32)

Der er fire "Stream Lights"-lamper indbygget oven på hver tangent, og disse lamper lyser i rækkefølge i et faldende mønster under melodiaspilning for at angive de toner, du skal spille, og hvornår du skal spille dem.

**6, 7** I/O-stik (side 14)

Til tilslutning af eksterne enheder.

**8** AC IN-stik (side 19)

Til tilslutning af strømledningen.

**9** [PEDAL]-stik (side 49)

(Ikke tilgængelig på CSP-295)

Til tilslutning af pedalledningen.

**[USB-C]-stik på CSP-295GP**

[USB-C]-stikket er gemt under låget på bagsiden af nodestativet.

Når du bruger stikket, skal du først løfte nodestativet (side 16) og derefter åbne låget. Når du har sat et stik i [USB-C]-stikket, kan du lukke låget ved at føre USB-kablet gennem åbningen i låget. Hvis du vil bruge smartenheden, skal du placere den foran nodestativet og tilslutte USB-kablet, der stikker ud under nodestativet.

The diagram consists of two parts. The left part shows the back of the node stand with a cover labeled 'Låg' (Cover) being lifted. The right part shows the cover closed, with a USB-C cable plugged into the port labeled '[USB-C]-stik' (USB-C port). Labels include 'Nodestativ' (Node stand), 'Bagside af nodestativet' (Back of node stand), and 'Låg' (Cover).

## 6 I/O-stik (placeret nederst til venstre for klaviaturet)

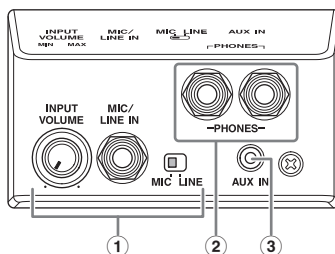

- ① **[INPUT VOLUME]-knap, [MIC/LINE IN]-stik, [MIC/LINE]-kontakt (side 42)**  
Til tilslutning af en mikrofon eller guitar osv. til at sende lyden fra dette instruments højttalere.
- ② **[PHONES]-stik (side 22)**  
Til tilslutning af et sæt hovedtelefoner.
- ③ **[AUX IN]-stik (side 40)**  
Til at sende lyden ind fra en lydaspiller og lytte til den gennem dette instruments indbyggede højttalere.

## 7 I/O-stik (se oplysninger om placering på de forskellige instrumenter på side 12)

### CSP-295GP/CSP-295

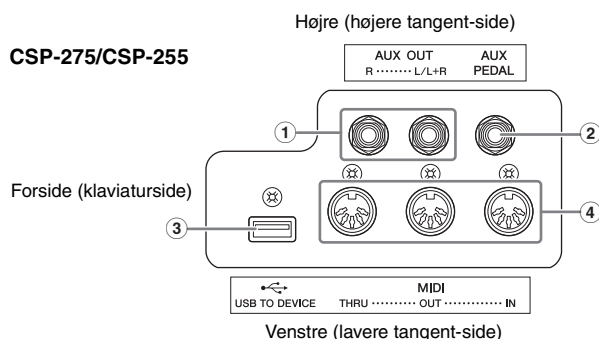

- ① **AUX OUT [R], [L/L+R]-stik (side 40)**  
Til tilslutning af eksterne lydenheder, f.eks. højttalere. Lyden fra dette instrument kan høres fra de eksterne højttalere.
- ② **[AUX PEDAL]-stik (side 41)**  
Til tilslutning af en pedal, der sælges særskilt.
- ③ **[USB TO DEVICE]-stik (side 27)**  
Til tilslutning af en trådløs USB-LAN-adapter, der sælges separat.
- ④ **MIDI [THRU], [OUT], [IN]-stik (side 43)**  
Til tilslutning af en ekstern MIDI-enhed.

# Før du tænder for strømmen

I dette afsnit forklares det, hvordan du konfigurerer og begynder at bruge instrumentet. Opsætningen er så enkel, at du kan begynde at spille med det samme.

## Åbning/lukning af tangentlåget

### **⚠ FORSIGTIG**

- Hold tangentlåget med begge hænder, når du åbner og lukker det. Slip det ikke, før det er helt åbnet eller lukket. Pas på ikke at få fingrene i klemme (dine egne eller andres, pas især på med børn) mellem låget og selve enheden.
- Anbring ikke noget (f.eks. metalgenstande eller papir) oven på tangentlåget. Små genstande kan falde ned i instrumentet, når låget åbnes, og kan være næsten umulige at fjerne. Dette kan forårsage elektrisk stød, kortslutning, brand eller anden alvorlig skade på instrumentet.

### **OBS!**

Læn dig ikke med din fulde vægt op ad instrumentet, stil ikke tunge genstande på instrumentet, specielt omkring tangentlåget og nodestativet. Dette kan medføre skader eller fejl på tangentlåget.

### ■ CSP-295

Tangentlåget åbnes ved at løfte det med begge hænder og åbne det forsigtigt.

Tangentlåget lukkes ved at trække det med begge hænder og sænke det. Tangentlåget er udstyret med den særlige SOFT-CLOSE™-mekanisme, der lukker låget langsomt.

### **⚠ FORSIGTIG**

Pas på ikke at få fingrene i klemme, når du åbner eller lukker låget.

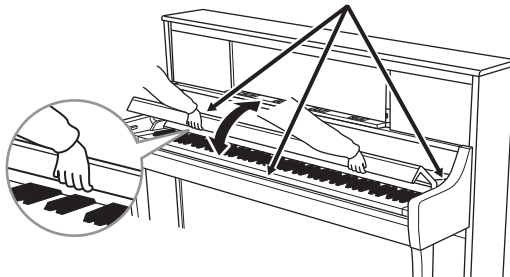

### **⚠ FORSIGTIG**

Brug ikke unødigt kraft, når du lukker tangentlåget. Hvis du bruger unødigt kraft til at lukke tangentlåget, kan du komme til at beskadige SOFT-CLOSE™-mekanismen, og det kan resultere i skader på hænder og fingre, hvis de kommer i klemme under tangentlåget.

### ■ CSP-295GP/CSP-275/CSP-255

Tangentlåget åbnes ved at løfte låget en smule med begge hænder og derefter skubbe det helt til enden.

Tangentlåget lukkes ved at trække låget mod dig med begge hænder og derefter sænke det forsigtigt.

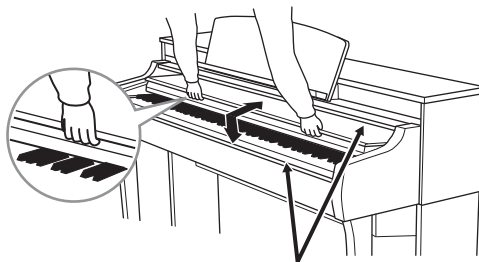

### **⚠ FORSIGTIG**

Pas på ikke at få fingrene i klemme, når du åbner eller lukker låget.

## Brug af nodestativet

Du kan anbringe en smartenhed eller en nodebog på nodestativet. Klemmerne på nodestativet forhindrer smartenheden i at falde ned, eller du kan holde siderne i nodebøgerne på plads.

### **OBS!**

Hvis du bruger en smartenhed, som står ustabilt, kan smartenheden falde ned, hvilket kan medføre skader. Når du anbringer en smartenhed på nodestativet, skal du sørge for, at den hviler helt op mod nodestativet, og nodestativets klemmer skal hæves for at holde smartenheden på plads.

### ■ CSP-295GP

Sådan rejses nodestativet op:

- 1 Træk nodestativet op og så langt ind mod dig selv, som det kan komme.
- 2 Vip de to metalstøtter bag på nodestativet i venstre og højre side ned.
- 3 Vip nodestativet tilbage, så de to metalstøtter låses på plads.
- 4 Vip om nødvendigt klemmerne op.

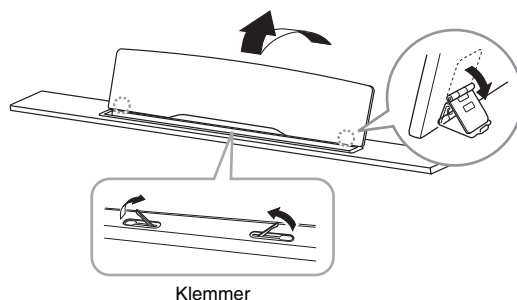

Sådan lægges nodestativet ned:

- 1 Træk nodestativet så langt ind mod dig selv, som det kan komme.
- 2 Løft de to metalstøtter (på bagsiden af nodestativet).
- 3 Vip nodestativet tilbage, indtil det ligger helt ned. Tryk klemmerne ned, når du ikke bruger dem.

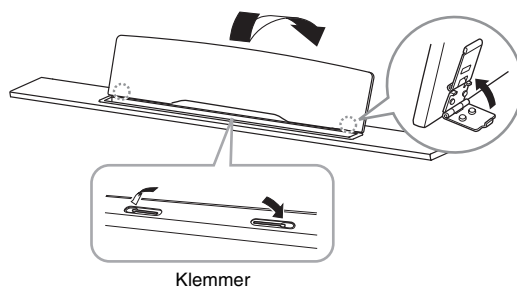

### ■ CSP-295

Vi anbefaler, at du lukker tangentlåget, så det bliver nemmere at holde nodestativet.

Hvis du vil bruge nodestativet, skal du holde i bunden af nodestativet og derefter trække det mod dig selv, til det låses på plads.

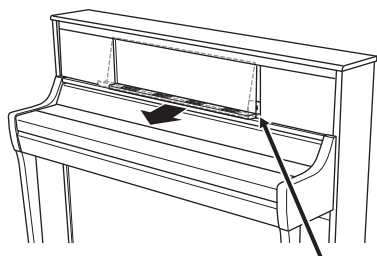

For at sætte nodestativet tilbage, skal du trække nodestativet mod dig selv, til det ikke kan komme længere, og derefter sætte det forsigtigt tilbage.

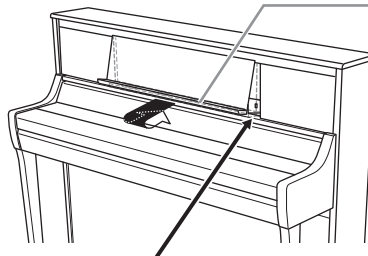

Klemmer

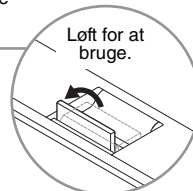

### **⚠ FORSIGTIG**

Pas på ikke at få fingrene i klemme, når du håndterer nodestativet.

Hvis du vil bruge klemmerne, skal du løfte dem så langt ind mod dig selv, som de kan komme. Sæt dem tilbage, når du ikke bruger dem.



## ■ CSP-275/CSP-255

Før du bruger nodestativet, skal du sørge for, at nodestativet er korrekt fastgjort, og at skruerne er skruet godt fast (trin 8 på side 50).

### **⚠ FORSIGTIG**

Hvis der bruges unødigt kraft til fastgørelse af nodestativet, kan nodestativet og skruerne løsne sig eller brække, hvilket kan medføre beskadigelse af instrumentet og eventuel personskade. Hvis nodestativet løsner sig, skal det fastgøres igen ved hjælp af vejledningen på side 50. Spænd skruerne igen, hvis de løsner sig.

Hvis du vil bruge klemmerne, skal du løfte dem så langt ind mod dig selv, som de kan komme. Sæt dem tilbage, når du ikke bruger dem.

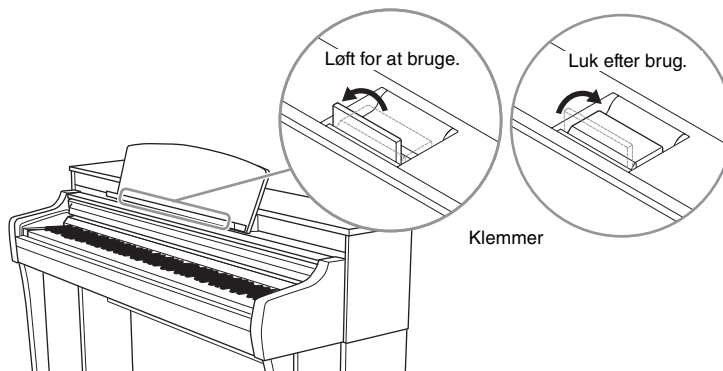

## Åbning/lukning af låget (CSP-295GP)

### **⚠ ADVARSEL**

Lad ikke børn åbne eller lukke låget. Vær forsigtig for at undgå at klemme fingrene (dine egne eller andres, pas især børns), når du åbner eller lukker låget.

### Sådan åbnes låget:

- 1 Løft højre side af låget (set fra instrumentets klaviatur) og hold det oppe.
- 2 Løft lågets støttepind, og sænk forsigtigt låget, så støttepinden placeres i fordybningen i låget.

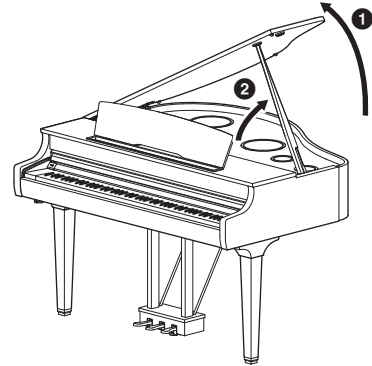

### **⚠ ADVARSEL**

- Sørg for, at enden af støttepinden er placeret sikkert i fordybningen. Hvis støttepinden ikke er placeret rigtigt i fordybningen, kan låget falde ned og forårsage skader eller ulykker.
- Unsgå, at du selv eller andre skubber til støttepinden, mens låget er løftet. Støttepinden kan blive skubbet ud af fordybningen i låget, som kan falde ned.

Brug den inderste fordybning til den lange støttepind og den yderste fordybning til den korte støttepind.

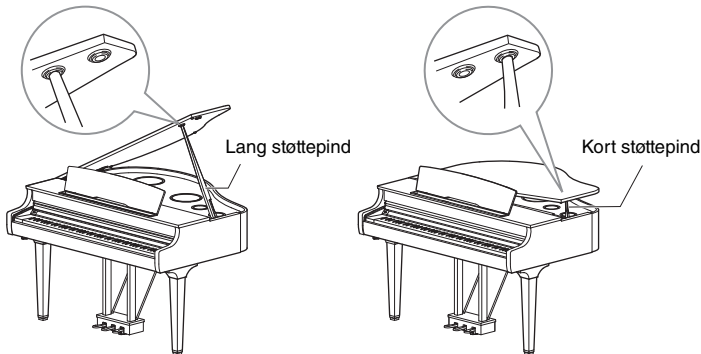

### **⚠ ADVARSEL**

Brug ikke den yderste fordybning til den lange støttepind. Det kan gøre låget ustabilt, og det risikerer at falde ned, hvilket kan medføre beskadigelse af instrumentet eller personskaade.

### Sådan lukkes låget:

- 1 Tag fast i støttepinden, og løft forsigtigt låget.
- 2 Hold låget oppe, mens du lægger støttebenet ned.
- 3 Sænk forsigtigt låget.

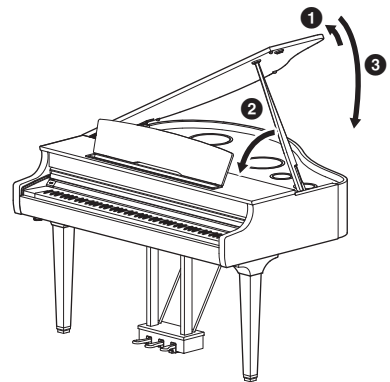

## Strømforsyning

Tilslut strømlednings stik i den rækkefølge, der er vist på illustrationen.

Der kan medfølge en stikadapter, der er tilpasset stikkontaktens udformning i det pågældende område.

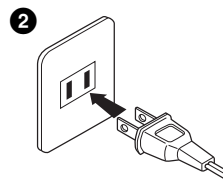
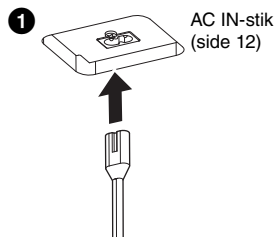

Formen på stikket kan variere, afhængigt af hvor instrumentet er købt.

### ⚠ **ADVARSEL**

Brug kun den medfølgende strømledning. Brug ikke strømledningen til andre produkter.

### ⚠ **FORSIGTIG**

Sørg for at placere produktet, så der er nem adgang til den stikkontakt, du vil bruge. Hvis der opstår problemer eller fejl, skal du omgående slukke for strømkontakten og tage stikket ud af stikkontakten.

### **BEMÆRK**

Sluk først for strømmen, og følg derefter denne fremgangsmåde i omvendt rækkefølge for at tage strømledningen ud.

## Tænde og slukke for strømmen

1 Sæt [MASTER VOLUME]-skydeknappen på "MIN".

2 Tryk på [⏻]-kontakten (Standby/On) for at tænde for strømmen.

Strømindikatoren på [⏻]-kontakten (Standby/On) lyser. Efter dette blinker Stream Lights (side 32), der er placeret over den højeste tangent, et par sekunder, hvorefter instrumentet starter op.

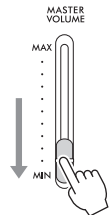

Strømindikatoren lyser.

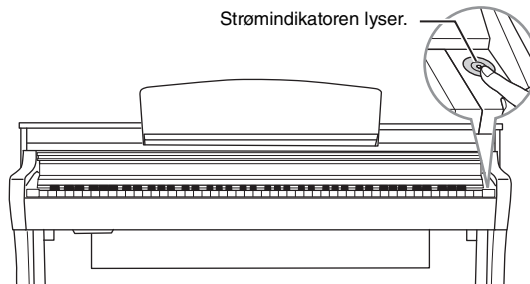

3 Tryk på [⏻]-kontakten (Standby/On) i ét sekund for at slukke for strømmen, når du er færdig med at bruge instrumentet.

Strømindikatoren på [⏻]-kontakten (Standby/On) slukkes.

### ⚠ **FORSIGTIG**

Der afgives hele tiden små mængder elektricitet til instrumentet, selv om kontakten [⏻] (Standby/Tændt) har standbystatus. Tag stikket ud af stikkontakten i tordenvejr, eller hvis instrumentet ikke skal bruges i længere tid.

### **OBS!**

- Efter at der er tændt for strømmen, må du ikke trykke på taster eller pedaler, før instrumentet er helt startet op (Stream Lights stopper med at blinke). Hvis du gør det, kan det medføre funktionsfejl.
- Hold [⏻]-kontakten (Standby/On) nede i mere end tre sekunder, hvis det er nødvendigt at gennemtvunge nedlukning. Husk på, at gennemtvunget nedlukning kan medføre tab af data og beskadige instrumentet.

## Data gemmes også, når der slukkes for strømmen (Sikkerhedskopiering af data)

Følgende indstillinger gemmes, også selvom der slukkes for strømmen.

- Stemning (side 36)
- Indstilling for grad af anslagsfølsomhed (side 35)
- Metronomlydstyrke (side 34)
- Forløbetid for funktionen Automatisk slukning (se nedenfor)
- Bluetooth til/fra (side 26)
- Aktivering/deaktivering af Audio Loopback (side 37)
- Grand Expression-modelleringsstype \*
- Alle tangentindstillinger \*

\* Disse indstillinger er tilgængelige på [Piano Room] for Smart Pianist.

### BEMÆRK

Hvis du vil beholde andre indstillinger, kan du bruge Registreringshukommelse på Smart Pianist.

### Hvad er Grand Expression-modellering?

På et rigtigt akustisk klaver kan der frembringes små ændringer i lyden ved at ændre dit anslag, fra du trykker på en tangent, til du slipper den. Når du f.eks. trykker en tangent hele vejen ned, rammer tangenten underlaget, og støjen når strengene, hvorved lyden ændres en smule. Desuden ændres tonen, når dæmperen sænkes på strengene for at dæmpe lyden, i forhold til, hvor hurtigt du slipper tangenten. Grand Expression-modelleringsteknologien genskaber disse raffinerede ændringer i lyden, der reagerer på dit anslag. Dette giver dig mulighed for at tilføje accenter ved at spille hårdt eller tilføje resonans ved at spille blødt for at give en fantastisk udtryksfuld lyd. Der høres en sprød tone, når der spilles staccato, samt en tøvende lyd, når tangenterne slippes langsomt. På dette instrument virker Grand Expression-modellering kun på lyde fra "CFX Grand" og "Bösendorfer".

## Funktionen Automatisk slukning

For at undgå unødvendigt strømforbrug har dette instrument funktionen Automatisk slukning, der automatisk afbryder strømmen, når instrumentet ikke har været anvendt i en given periode. Den tid, der går, før strømmen automatisk afbrydes, er som standard ca. 30 minutter; men du kan ændre denne indstilling via [Utility] → [System] på Smart Pianist.

### OBS!

Data, der ikke er gemt, går tabt, hvis der automatisk slukkes for strømmen.

### Deaktivering af automatisk slukning (enkel metode)

Tænd for strømmen, mens du holder den dybeste tangent på klaviaturet nede. Instrumentet starter op med funktionen Automatisk slukning deaktiveret.

Dybste tangent (A-1)



### BEMÆRK

Du kan aktivere/deaktivere funktionen Automatisk slukning ved hjælp af [FUNCTION]-knappen (side 30).

## Justering af mastervolumenen

Til at justere volumen skal du bruge [MASTER VOLUME]-skydeknappen i højre side af panelet. Spil på klaviaturet for at afprøve lyden, mens du justerer volumen.

### **! FORSIGTIG**

Brug ikke instrumentet i længere tid med et højt lydniveau, da det kan medføre høreskader.

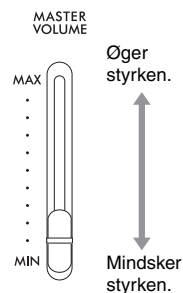

## Intelligent Acoustic Control (IAC) (Intelligent akustisk styring)

IAC er en funktion, som automatisk justerer og styrer lyd kvaliteten i henhold til instrumentets overordnede volumen. Selv når du spiller på instrumentet med den overordnede volumen skruet ned, tillader det, at både lave lyde og høje lyde kan høres tydeligt. IAC virker kun på lyden, der udsendes via instrumentets højttalere. Denne funktion er som standard slået til. Du kan dog slå den til eller fra og indstille dybden fra [Utility] → [Sound Setting] på Smart Pianist.

## Brug af pedalerne

Dette instrument har tre fodpedaler. Indstil støtteskruen under pedalen, før du bruger instrumentet, indtil den har helt kontakt med gulvets overflade, så pedalkassen ikke rasler eller giver efter, når du træder på pedalerne.

Som standard er følgende funktioner tildelt hver pedal. Du kan også tildele andre funktioner som "Style Start/Stop" til pedalerne fra [Utility] → [Pedal Setting] på Smart Pianist.

### **OBS!**

Når du flytter instrumentet, skal du indstille støtteskruen, indtil den løfter sig fra gulvets overflade.

### **BEMÆRK**

Pedalerne er beskyttet med vinylovertræk, når de leveres fra fabrikken. Fjern overtrækket fra pedalerne før brug for at sikre optimal brug af pedaleffekterne.

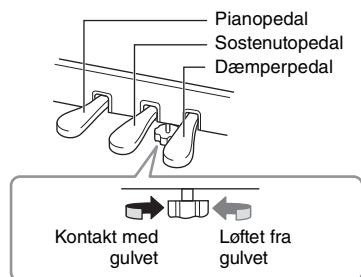

## Dæmperpedal (højre pedal)

Når du træder på dæmperpedalen, bliver de toner, du spiller, holdt længere. Hvis du trykker på denne pedal, mens du spiller en VRM-lyd (side 23), genskabes den strengresonans, som kendetegner et rigtigt, akustisk klaver. Du kan bruge halvpedalfunktionen med denne pedal.

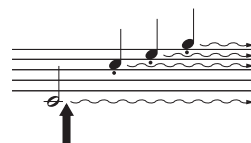

Trykkes dæmperpedalen ned her, så vil de toner du spiller, klinge længere.

### **Halvpedalfunktion**

Halvpedalfunktionen giver dig mulighed for at bruge halvdæmperteknikker, hvor dæmperen trykkes ca. halvvejs ned. I denne halvdæmpertilstand (på et rigtigt klaver), dæmpes strengene kun delvist. Med denne funktion er det muligt at styre dæmperen, så du kan skabe udtryksfulde og subtile nuancer i det, du spiller, ved præcist at styre det punkt, hvor trykket på pedalen påvirker dæmperens funktion. Punktet kaldes "halvpedalpunkt" og kan indstilles i [Piano Room] eller [Utility] → [Pedal Setting] i Smart Pianist.

## Fortepedal med flygeffekt (kun CSP-295GP/CSP-295)

Dæmperpedalen på CSP-295GP/CSP-295 er udviklet for at give øget taktil respons, og føles, når den holdes nede, meget mere som pedalen på et rigtigt flygel. Det gør det nemmere at mærke halvpedalpunktet fysisk og anvende halvpedaleffekten nemmere end med andre pedaler.

## Sostenutopedal (midterste pedal)

Hvis du spiller en tone eller en akkord og trykker sostenutopedalen ned, mens du holder tonen/akkorden, bliver tonen/akkorden ved med at klinge, så længe pedalen holdes nede.

De efterfølgende toner har ingen efterklang.

### BEMÆRK

Hvis sostenutopedalen (midterpedalen) holdes nede, kan en vedvarende type af lyd (uden efterklang) som orgel eller strygere høres kontinuerligt uden efterklang, efter tonerne er blevet sluppet.

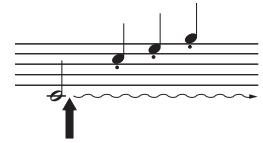

Hvis du trykker sostenutopedalen ned her, mens tonen holdes, klinger tonen lige så længe, som pedalen holdes nede.

## Pianopedal (venstre pedal)

Når pianopedalen er trådt ned, mindskes volumen, og tonernes timbre ændres en smule. Pianopedalen påvirker ikke toner, der allerede klinger, når pedalen trædes ned.

### BEMÆRK

Når en anden lyd end klaver vælges (f.eks. jazzorgel), tildeles en bestemt funktion, der er passende til lyden, automatisk til den venstre pedal.

## Brug af hovedtelefoner

Slut et sæt hovedtelefoner til et af [PHONES]-stikkene. Da dette instrument er forsynet med to [PHONES]-stik, kan der tilsluttes to par standardhovedtelefoner. Hvis du kun skal bruge ét par, kan det tilsluttes et hvilket som helst af stikkene.

### ⚠ FORSIGTIG

Brug ikke hovedtelefonerne i længere tid ved en høj eller ubehagelig lydstyrke, da det kan medføre permanente høreskader.

### BEMÆRK

Når der er sluttet et stik til [PHONES]-stikket, kommer der ingen lyd fra instrumentets højttalere. Hvis du bruger et stik til adapteren, skal du også fjerne det, når du tager hovedtelefonerne ud.

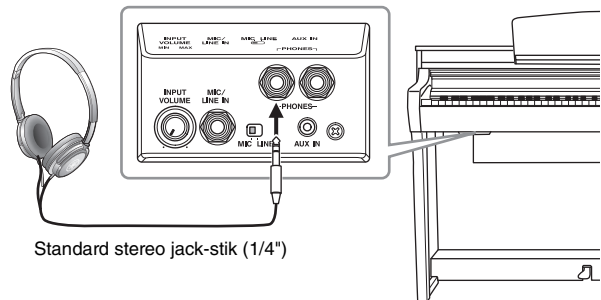

## Brug af krogen til hovedtelefoner

Der følger en krog til hovedtelefoner med instrumentet, så du kan hænge hovedtelefonerne på instrumentet. Monter krogen til hovedtelefoner med de to medfølgende skruer (4 × 10 mm) til venstre på forsiden som vist på illustrationen.

### OBS!

Hæng ikke andet end hovedtelefonerne på krogen. Det kan beskadige instrumentet eller krogen.

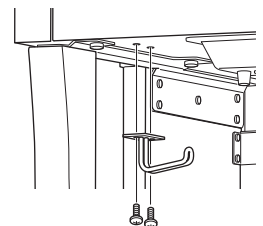

## Gengivelse af den naturlige fornemmelse af lydafstand (selv ved brug af hovedtelefoner)

---

Dette instrument har to avancerede teknologier, der giver dig mulighed at opleve utrolig realistisk og naturlig lyd, selv når du lytter med hovedtelefoner.

### ■ Binaural sampling

Binaural sampling er en metode, der bruger to særlige mikrofoner, der sidder ved brugerens ører og indspiller lydene fra et klaver, som de faktisk ville høres. Hvis der lyttes til lyden med denne effekt gennem hovedtelefonerne, giver det et indtryk af at være midt i lyden, som hvis den faktisk kom direkte fra klaveret. Desuden kan du nyde lyden naturligt i længere tid uden at blive træt i ørerne. Når "CFX Grand" eller "Bösendorfer" (side 30) er valgt, aktiverer tilslutning af hovedtelefoner automatisk binaural sampling-lyden.

### ■ Sampling

En teknologi, der indspiller lydene fra et akustisk instrument og derefter gemmer dem i lydmodulet, så de kan afspilles på grundlag af de oplysninger, der modtages fra klaviaturet.

### ■ Stereofonisk optimizer

Stereofonisk optimizer er en effekt, der gengiver den naturlige lydafstand, ligesom med binaural sampling-lyden, selv om du lytter til den gennem hovedtelefoner. Når en af VRM-lydene, bortset fra "CFX Grand" eller "Bösendorfer" er valgt, aktiveres stereofonisk optimizer automatisk ved tilslutning af hovedtelefoner. Se hæftet Data List på webstedet for at se, hvilke lyde der er VRM-lyde.

#### Hvad er VRM?

Hvis du trykker på dæmperpedalen på et rigtigt akustisk klaver og slår en tangent an, vibrerer ikke alene strengen for den tangent, du trykkede på, men også andre strenge og sangbunden, og det vil påvirke helheden og skabe en fyldig og klar resonans, der spredes og giver efterklang. VRM-teknologien (Virtual Resonance Modeling), som dette instrument har, gengiver den komplicerede interaktion af såvel streng- som sangbundsresonans på en naturtro måde vha. et virtuelt musikinstrument (fysisk modellering) og får lyden til at lyde som et ægte akustisk klaver. Da resonansen frembringes her og nu i øjeblikket i henhold til klaviaturets eller pedalens tilstand, kan du variere lydudtrykket ved at ændre dine anslags timing og timingen og dybden af dit tryk på pedalen.

# Spil med Smart Pianist

Du kan drage større fordel af dette instrument og få endnu mere glæde af det ved at forbinde det til din smartenhed, som en smartphone eller tablet, og ved hjælp af appen Smart Pianist til smartenheder. Smart Pianist giver dig praktisk og effektiv adgang til yderligere funktioner, såsom indspilning og registreringshukommelse. Desuden giver displayet dig en usædvanlig intuitiv visuel kontrol, hvilket gør det endnu nemmere at bruge instrumentet.

## BEMÆRK

Hvis du vil se, hvad du kan gøre på instrumentet alene eller ved at bruge Smart Pianist, skal du se listen på side 54.

## Installation af Smart Pianist på din smartenhed



Hent Smart Pianist-appen, og installer den på din smartenhed!

- iPadOS/iOS: Tilgængelig i App Store
- Android: Tilgængelig på Google Play

Du kan finde flere oplysninger om appen og de kompatible enheder på webstedet nedenfor.  
<https://www.yamaha.com/kbdapps/>

## Tilslutning til Smart Pianist

Dette instrument kan tilsluttes en smartenhed trådløst (side 27) eller via et kabel (side 28). For instruktioner om tilslutning af instrumentet med til smartenhed vil "Connection Wizard" (Guiden Tilslutning) i Smart Pianist guide dig i overensstemmelse med tilstanden på det instrument, du bruger. Hvis du vil oprette forbindelse via Bluetooth, skal du på forhånd læse "Bluetooth-forbindelse" på side 25 og derefter fortsætte med nedenstående instruktioner.

## OBS!

- Alle indstillinger på instrumentet erstattes med indstillingerne på Smart Pianist, når instrumentet er forbundet med Smart Pianist.
- Undlad at placere smartenheden på en ustabil måde. Det kan medføre, at enheden falder og bliver beskadiget.



- 1 Tryk på ikonet [≡] øverst til venstre på displayet i Smart Pianist for at åbne menuen.
- 2 Tryk på [Instrument] for at hente skærbilledet Connection (Tilslutning).
- 3 Tryk på [Start Connection Wizard] nederst.
- 4 Følg vejledningen i Connection Wizard.

Når forbindelsen er fuldført, vises instrumentets modelnavn, f.eks. "CSP-295", ved siden af [Instrument] nederst til venstre på displayet. Brug Smart Pianist til at styre instrumentet, når forbindelsen er fuldført. Når Smart Pianist er tilsluttet instrumentet, er det kun muligt at spille på instrumentet, når du bruger tangenterne.



## Frakobling af Smart Pianist

Instrumentet er ikke længere tilsluttet appen, hvis du lukker Smart Pianist på smartenheden. Hvis du trykker på [FUNCTION]-knappen på instrumentet, kan du også afbryde instrumentet fra appen. Selvom Smart Pianist afbrydes, kan du stadig bruge instrumentet med de indstillinger, du har foretaget i appen, og som bevares, indtil strømmen til instrumentet afbrydes.

### ■ Sådan genoprettes forbindelse til Smart Pianist:

Tryk på [Instrument] i menuen for Smart Pianist for at få vist skærmen Connection (Tilslutning) (trin 1 – 2 på side 24), og vælg derefter modelnavnet (f.eks. CSP-295). Hvis modelnavnet ikke vises på skærmen Connection (Tilslutning), skal du starte Connection Wizard (Guiden Tilslutning) igen.

## Trådløs tilslutning

Slut instrumentet til en smartenhed via Bluetooth (se nedenfor) eller Wi-Fi (side 27).

### Bluetooth-tilslutning

Når du opretter forbindelse via Bluetooth, skal du først foretage nogle indstillinger til Bluetooth-lydfunktionen på instrumentet, så det er muligt at modtage lyddata. Brug herefter Smart Pianist til at oprette forbindelse via Bluetooth MIDI til at sende/modtage MIDI-data. Før du bruger Bluetooth-funktionen, skal du læse "Om Bluetooth" på side 7.

#### Bluetooth-funktionalitet

Afhængigt af hvor du har købt produktet, har instrumentet muligvis ikke Bluetooth-funktionalitet. Hvis der er trykt et "Y" i nederste højre hjørne af navnepladen, har instrumentet ikke Bluetooth-funktionalitet.

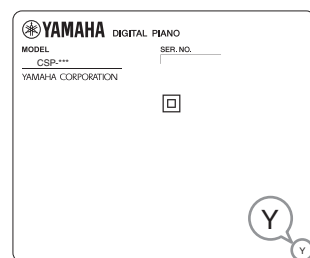

### ■ Bluetooth-lydtilslutning (Bluetooth-lydfunktion)

I dette afsnit forklares det, hvordan der modtages lyddata fra en enhed udstyret med Bluetooth, f.eks. en smartphone. Når der er tilsluttet en enhed udstyret med Bluetooth, kan du lytte til lyden af lyddata afspillet på den tilsluttede enhed gennem instrumentets indbyggede højttalere.



#### BEMÆRK

- I denne brugervejledning henviser "Bluetooth-udstyret enhed" til en enhed, der kan sende lyddata, som er på den, til instrumentet ved hjælp af trådløs Bluetooth-kommunikation. For at instrumentet kan fungere korrekt, skal enheden skal være kompatibel med A2DP (Advanced Audio fordelingen Profile). Funktionen Bluetooth-lyd er forklaret her med en smartenhed som et eksempel på en sådan en Bluetooth-udstyret enhed.
- Dette instrument kan ikke sende lyddata til Bluetooth-udstyrede enheder via Bluetooth. Når enheden er tilsluttet via Bluetooth, kan du derfor ikke indspille i lydformat ved hjælp af Smart Pianist. Hvis du vil indspille under Bluetooth-tilslutning, skal du indspille i MIDI-format. Du kan indspille i lydformat, når instrumentet er sluttet til smartenheden på en anden måde end Bluetooth.

# 1 Hold [FUNCTION]-knappen nede, og tryk på den højeste tangent (C7) for at parre med en smartenhed.

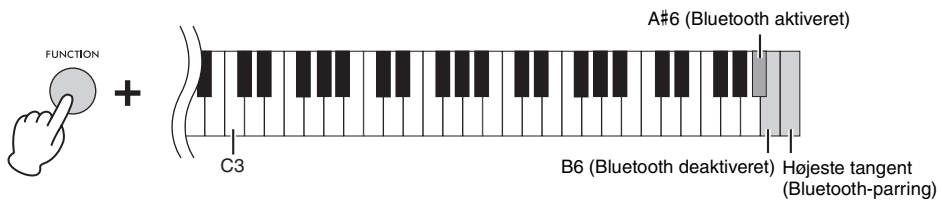

Stream Lights (blå) for den yderste sorte tangent til højre blinker nedad i rækkefølge under parring. Tryk på [FUNCTION]-knappen for at annullere parringen.

## BEMÆRK

- "Parring" betyder at registrere Bluetooth-udstyrede enheder på instrumentet og etablere en fælles genkendelse for trådløs kommunikation mellem de to.
- Instrumentets Bluetooth-funktion skal være aktiveret for at starte parring. Det er aktiveret som standard. Du aktiverer/deaktiverer Bluetooth-funktionen ved at trykke på tangenten A#6 eller B6, mens [FUNCTION]-knappen holdes nede.
- Der kan kun oprettes forbindelse til instrumentet fra Bluetooth-udstyret enhed ad gangen (selvom op til otte enheder kan parres med instrumentet). Ved parring af den niende enhed slettes parringsdata for den enhed med den ældste forbindelsesdata.

# 2 På smartenheden skal Bluetooth-funktionen aktiveres, og "CSP-\*\*\* (modelnavn) AUDIO" skal vælges på listen over forbindelser.

Når parring er udført, blinker Stream Lights (blå) for den yderste sorte tangent til højre i ca. tre sekunder.

Hvis Stream Lights ikke blinker, skal Bluetooth-funktionen deaktiveres ved at trykke på tangenten B6, mens [FUNCTION]-knappen holdes nede. Derefter skal du aktivere Bluetooth-funktionen ved at trykke på tangenten A#6, mens du holder [FUNCTION]-knappen nede, og derefter prøve procedurerne fra trin 1 igen.

## BEMÆRK

- Sørg for at færdiggøre indstillingerne på smartenheden inden for fem minutter.
- Hvis du bliver bedt om at angive en adgangskode, skal du indtaste tallene "0000".

# 3 Afspil lyddata på smartenheden for at kontrollere, at instrumentets indbyggede højttalere kan afspille lyden.

Når du tænder instrumentet næste gang, oprettes der automatisk forbindelse til den sidst smartenhed, hvis smartenhedens Bluetooth-funktion er aktiveret. Hvis der ikke automatisk oprettes forbindelse, skal du vælge instrumentets modelnavn på forbindelseslisten på smartenheden.

## ■ Bluetooth MIDI-tilslutning

Hvis du vil oprette forbindelse til en smartenhed via Bluetooth MIDI, skal du følge Connection Wizard (Guiden Tilslutning) på Smart Pianist (trin 1 – 4 på side 24). Vælg "CSP-\*\*\* (modelnavn) MIDI" på tilslutningslisten.



## BEMÆRK

Instrumentets Bluetooth-funktion skal være aktiveret for at kunne tilslutte. Det er aktiveret som standard. Bluetooth-funktionen aktiveres/deaktiveres ved at trykke på tangenten A#6 eller B6, mens [FUNCTION]-knappen holdes nede (trin 1 på ovenstående).

## Wi-Fi-tilslutning (trådløst LAN)

For at oprette Wi-Fi-forbindelse skal du have anskaffe en trådløs LAN-adapter (UD-WL01). Inden du tilslutter den trådløse LAN-adapter, skal du læse "Sikkerhedsforskrifter ved brug af [USB TO DEVICE]-stikket" nedenfor.

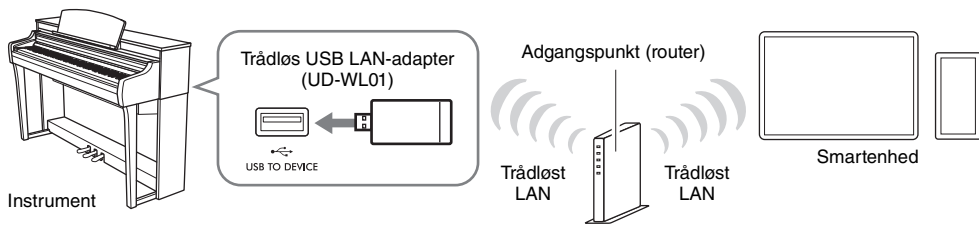

### **OBS!**

Slut ikke dette produkt direkte til et offentligt Wi-Fi-netværk og/eller direkte til internettet. Slut kun dette produkt til internettet via en router med stærk adgangskodebeskyttelse. Kontakt routerproducenten for at få oplysninger om den optimale praksis i forbindelse med sikkerhed.

### **BEMÆRK**

Instrumentet kan tilsluttes direkte via Wi-Fi uden behov for et adgangspunkt. I denne tilstand deaktiveres internetadgang dog på din smartenhed, og visse funktioner kan være begrænsede, f.eks. mail, søgning og bestemte funktioner i Smart Pianist.

### **Funktionsmåden for Stream Lights ved tilslutning med WPS**

Mens du konfigurerer ved hjælp af et adgangspunkt, der understøtter WPS-tilslutning ved hjælp af Wi-Fi, blinker Stream Lights (blå) for den yderste sorte tangent til venstre nedad i rækkefølge.

Hvis tilslutningen er færdig, blinker de fire Stream Lights i ca. tre sekunder samlet, og du kan kontrollere forbindelsen på Smart Pianist. Hvis tilslutningen mislykkes, blinker Stream Lights ikke.

### **WPS (Wi-Fi-beskyttet opsætning)**

WPS refererer til struktur, der gør det nemt at foretage indstillinger for et trådløst LAN, blot ved at trykke på WPS-knappen. Dette hjælper dig med at spare tid og gøre det nemmere at foretage de nødvendige indstillinger for tilslutning til et netværk.

### **Sikkerhedsforskrifter ved brug af [USB TO DEVICE]-stikket**

Dette instrument har et indbygget [USB TO DEVICE]-stik. Når du slutter en USB-enhed til stikket, skal du håndtere USB-enheden med forsigtighed. Følg nedenstående vigtige sikkerhedsforskrifter.

### **BEMÆRK**

Yderligere oplysninger om håndtering af USB-enheder finder du i brugervejledningen til USB-enheden.

#### **■ Kompatible USB-enheder**

- Trådløs USB LAN-adapter (UD-WL01, sælges særskilt)
- USB-flashdrev (kan kun bruges til at opdatere softwaren; ikke til brug ved lagring af filer, læsning af data, indspilning eller afspilning)

Andet USB-udstyr, f.eks. en USB-hub, computertastatur eller mus, kan ikke bruges.

### **OBS!**

[USB TO DEVICE]-stikket er klassificeret til maksimalt 5 V/500 mA. Tilslut ikke USB-enheder, der er klassificeret lavere, da det kan beskadige instrumentet.

#### **■ Tilslutning af en USB-enhed**

Når du slutter en USB-enhed til [USB TO DEVICE]-stikket, skal du kontrollere, at stikket på enheden er af den korrekte type, og at det vender rigtigt.

### **OBS!**

- Undgå at tilslutte eller frakoble USB-enheden, når du åbner USB-enheden. Hvis du ikke overholder denne forholdsregel, kan instrumentet holde op med at svare (fryse), eller USB-enheden og dataene kan blive beskadiget.
- Når du tilslutter og derefter frakobler USB-enheden (eller omvendt), skal du vente nogle sekunder mellem de to handlinger.
- Brug ikke en forlængerledning, når du tilslutter en USB-enhed.

## Tilslutning via kabler

Slut smartenheden til [USB-C]-stikket ved hjælp af et USB-kabel. Kontroller, at USB-kablet har egnede stik (og om nødvendigt en passende USB-konverteringsadapter).

På CSP-295GP er [USB-C]-stikket placeret på bagsiden af nodestativet, og på de andre modeller er det placeret i højre side af nodestativet. Den enhed, der er tilsluttet dette stik, oplades automatisk under brug.

### BEMÆRK

(CSP-295GP) Se mere om [USB-C]-stikket på side 13.

(CSP-295) Når du tilslutter eller frakobler et kabel, anbefales det, at du trækker nodestativet frem mod dig selv og holder det, så du har nemmere adgang til stikket.

### ■ Enheder til USB-stik type C

Tilslut et USB-kabel (type C hanstik – type C hanstik) i den rækkefølge, der vises på illustrationen.

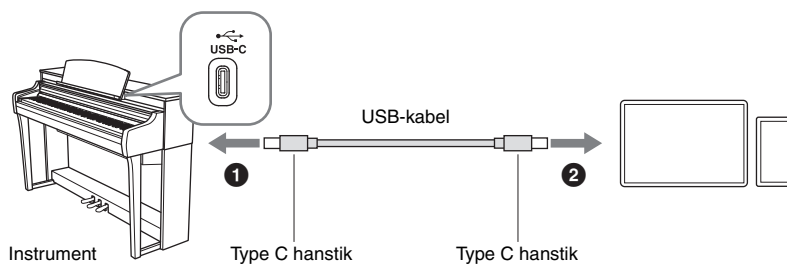

### ■ Lightning-stikenheder

Tilslut et USB-kabel (type C hanstik – type C hanstik) og en USB-adapter (type C hanstik – Lightning) i den rækkefølge, der vises på illustrationen.

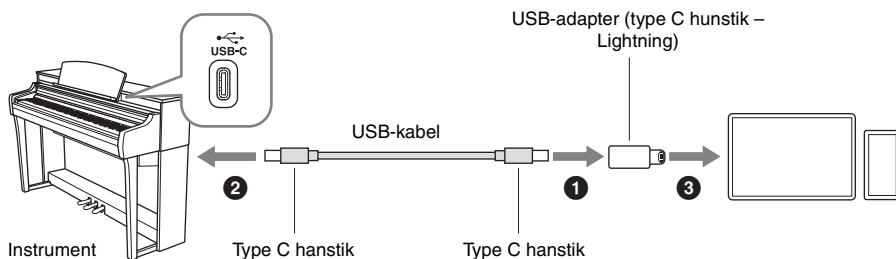

Du kan også bruge et Apple USB-C to Lightning-kabel til tilslutningen.

### OBS!

Hvis du bruger et USB-C to Lightning-kabel, skal du bruge et originalt Apple-kabel.

### BEMÆRK

Hvis du tager kablet ud af smartenhedens stik og tilkobler det igen, er det ikke sikkert, at Smart Pianist er tilsluttet korrekt. Hvis det sker, skal du tage kablet ud af [USB-C]-stikket på instrumentet og sætte det i igen eller slukke for instrumentet og tænde det igen.

## Sikkerhedsforskrifter ved brug af [USB-C]-stikket

Når du slutter en smartenhed eller en computer til [USB-C]-stikket, skal du være opmærksom på følgende for at undgå, at smartenheden, computeren eller instrumentet "hænger", og undgå ødelagte eller mistede data.

### **OBS!**

- Brug et USB-kabel af typen CC eller AC (side 39) på højst tre meter. USB 3.0-kabler kan ikke bruges.
- Gør følgende, før du tænder/slukker for instrumentet, og før du slutter USB-kablet til stikket [USB-C] eller fjerner det.
  - Luk eventuelle åbne apps på smartenheden.
  - Kontrollér, at der ikke afsendes data fra instrumentet. (Der overføres også data, når der spilles toner på tangenterne, eller der afspilles en melodi).
- Når smartenheden er sluttet til instrumentet, bør du vente seks sekunder eller mere mellem, at du gør følgende: (1) slukker for instrumentet og derefter tænder det igen, eller (2) hvis du fjerner USB-kablet og tilslutter det igen.

Hvis smartenheden, computeren eller instrumentet "hænger", skal du genstarte appen eller smartenheden/computeren eller slukke instrumentet og tænde det igen.

# Brug af instrumentet for sig selv

I dette kapitel forklares de funktioner, der kan kontrolleres ved hjælp af dette instrument for sig selv (uden Smart Pianist). Når instrumentet er forbundet med Smart Pianist, kan du ikke bruge kontrolknapperne på instrumentet. Afbryd instrumentet fra Smart Pianist (side 25) for at bruge kontrolknapperne på instrumentet.

## Liste over funktioner

Når du holder [FUNCTION]-knappen nede, kan du ved at trykke på en bestemt tangent kalde den funktion, som er tildelt tangenten.

**FUNCTION** +

A#-1	C#0	D#0	F#0	G#0	A#0	C#1	D#1	F#1	G#1	A#1	C#2	D#2	F#2	G#2	A#2
Automatisk slukning deaktiver	Automatisk slukning aktivér	Bösendorfer	Suitcase Jazz	Jazz Rotary SW	Harpischord 1	10,000 Hours	Clocks	Jesus, Joy of Man's Desiring	Salut d'amour op.12	Smooth Ballad	60s Big Hit	Brazilian Bossa	Cool Jazz Waltz		
A-1	B-1	C0	D0	E0	F0	G0	A0	B0	C1	D1	E1	F1	G1	A1	B1
Automatisk slukning (side 20)			Lyde (side 32)			Melodier (side 32)			Stilarter (side 33)						

## Liste over lyde

Tangent	Lydens navn	Beskrivelse
C0	CFX Grand*	Yamahas flagskib CFX-koncertflygellyd med et bredt dynamisk område giver maksimal ekspressiv kontrol. Egned til spil i enhver musikgenre og stilart.
C#0	Bösendorfer*	Den verdensberømte lyd fra Bösendorfer Imperial-koncertflyglet produceret i Wien. Dets rumlige lyd vækker det store instrument til live, og der er ideelt til at udtrykke de sarte nuancer i kompositioner.
D0	Concert Upright	Lyden samlet fra et oprejst klaver, Yamaha SU7. Nyd den unikke toneklang og en mere let og afslappet karakter.
D#0	Suitcase Jazz	Lyden af et elektrisk klaver med "tænder" af metal, der slås an med hamre, og med en blød tone, når det anslås let, og en aggressiv tone, når det anslås hårdt. Den karakteristiske lyd passer til forskellige populære musikgenrer, f.eks. jazz.
E0	Vintage EP	Lyden af et elektrisk klaver med ritter af metal, der slås an med hamre. Har stor udbredelse i rock og pop.
F0	DX Dynamic	Elektronisk klaverlyd frembragt af en FM-synthesizer. Tonen skifter afhængigt af dit anslag. Ideel til pop.
F#0	Jazz Rotary SW	Lyden af et elorgel af "ToneWheel"-typen. Samplet med roterende højttalereffekt, ændres rotationshastigheden, når du trykker på venstre pedal. Optræder ofte i jazz- og rockmusik.
G0	Pipe Organ Principal	Denne lyd er en kombination af piberne (8'+4'+2') i et principalorgel (messinginstrument). Den er velegnet til kirkemusik fra barokken.
G#0	Harpischord 1	Lyden af instrumentet cembalo, der ofte anvendes i barokmusik. Variationer i anslagsstyrke har ingen indflydelse på volumen, og der høres en karakteristisk lyd, når en tangent slippes.
A0	Vibraphone	En vibrafonlyd med vibratoeffekt. Den rumlige og klare lyd er ideel til populær musik.

Når lyden markeret med "\*" vælges, vil tilslutning af hovedtelefoner automatisk aktivere binaural sampling-lyden (side 23).

**Lyd:** Instrumentlyd til afspilning fra tangenterne.  
**Melodi:** Data for melodier.  
**Stilart:** Autoakkompagnement og rytmer.

### BEMÆRK

Hvis du under Bluetooth-parring eller afspilning af melodi/stilart/metronom kun trykker på [FUNCTION]-knappen, kan du stoppe den funktion, der bruges. I andre tilfælde hentes "CFX Grand"-lyden ved at trykke på [FUNCTION]-knappen.

C#3	D#3	F#3	G#3	A#3	C#4	D#4	F#4	G#4	A#4	C#5	D#5	F#5	G#5	A#5	C#6	D#6	F#6	G#6	A#6												
Metronom til/fra	Nummertangent 1	Nummertangent 2	Nummertangent 3	Nummertangent 4	Nummertangent 5	Nummertangent 6	Nummertangent 7	Nummertangent 8	Nummertangent 9	Nummertangent 0	Tap Tempo	Taktslag ned 1	Taktslag op 1	Volumen ned 1	Volumen op 1	Alle	Rytme	Sal til solistkoncert	Kammer	Klub	Ingen effekt	Grad af anslagsfølsomhed	Halvtone ned	Halvtone op	Sænk ca. 0,2 Hz	Hæv ca. 0,2 Hz	Kanal ned 1	Kanal op 1	Loopback deaktiveret	Bluetooth deaktiveret	Bluetooth-parring
<b>C3</b>	D3	E3	F3	G3	A3	B3	<b>C4</b>	D4	E4	F4	G4	A4	B4	<b>C5</b>	D5	E5	F5	G5	A5	B5	<b>C6</b>	D6	E6	F6	G6	A6	B6	<b>C7</b>			
Metronom										Rumklangstype (side 35)				Stemning (side 36)		MIDI-kanal (side 37)		Bluetooth-tilslutning (side 26)													
Metronom/tempo (side 34)										Grad af anslagsfølsomhed (side 35)				Audio Loopback (side 37)																	

### Liste over melodier

Tangent	Melodiens navn	Komponist
C1	Into The Unknown	Se side 56-57.
C#1	10,000 Hours	
D1	Señorita	
D#1	Clocks	
E1	My Heart Will Go On (Love Theme From 'Titanic')	
F1	Canon D dur	J. Pachelbel
F#1	Jesus, Joy of Man's Desiring	J. S. Bach
G1	Twinkle, Twinkle, Little Star	Traditional
G#1	Salut d'amour op.12	E. Elgar
A1	Für Elise	L. v. Beethoven

### Liste over stilarter

Tangent	Stilartens navn
C2	Standard 8Beat
C#2	Smooth Ballad
D2	Funky Shuffle
D#2	60s Big Hit
E2	6-8 Ballad Rock

Tangent	Stilartens navn
F2	Mod Broadway Ballad
F#2	Brazilian Bossa
G2	Swing Medium
G#2	Cool Jazz Waltz
A2	Easy Waltz

## Afspilning med forskellige lyde (Lyde)

Du kan spille på klaviaturet ved at bruge forskellige instrumentale lyde. Hold [FUNCTION]-knappen nede, og tryk på en af tangenterne mellem C0 og A0 for at vælge den ønskede lyd (side 30). Hvis du vil nulstille til standardlyden (CFX Grand), skal du trykke på [FUNCTION]-knappen.

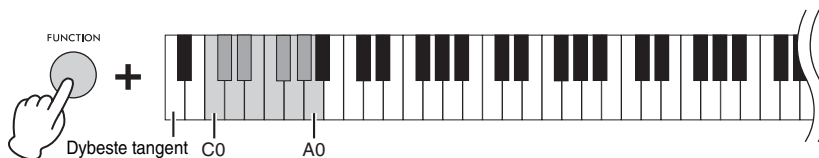

### BEMÆRK

Hvis du bruger Smart Pianist, kan lydene afspilles via tre klaviaturstemmer: Hovedstykke, layer-del og venstre stemme. Med disse spilletilstande kan du spille en enkelt lyd (hovedstykke) over hele klaviaturet, tilføje et lag med en anden lyd (layer-del) til hovedstykket eller spille en anden lyd i venstre side af klaviaturet ved at slå venstre stemme til. Når den venstre stemme slås til, lyser Stream Lights ved punktet (kaldet Splitpunkt), som deler klaviaturet i et venstrehånds- og et højrehåndsområde.

## Afspilning af en melodi

I dette afsnit forklares det, hvordan du afspiller de forudindstillede melodier (side 31).

### 1 Tryk på en af C1 – A1-tangenterne, og hold samtidig [FUNCTION]-knappen nede.

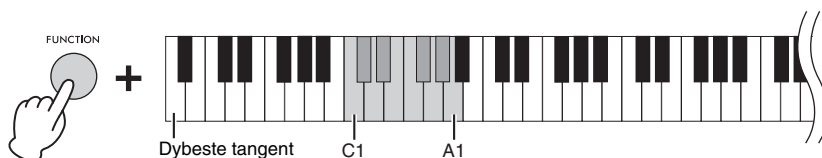

Under afspilning af melodi angiver Stream Lights de noder, der skal spilles, og hvornår de skal spilles. Når lysene "falder ned", skal du spille den angivne tangent, når lyset når bunden, nærmest tangenten.

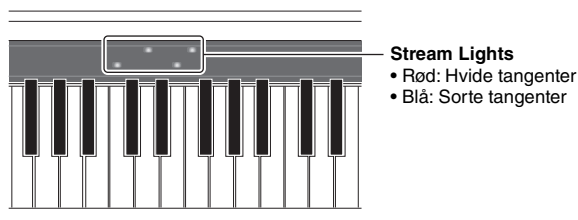

Stream Lights-hastigheden og on/off-status kan indstilles fra [Song] → (Valg af melodi) → [Setting] → [Playback] på Smart Pianist.

### BEMÆRK

Se side 34 med henblik på at ændre tempoet.

### 2 Tryk på [FUNCTION]-knappen for at standse afspilningen.

De ti forprogrammerede melodier afspilles kontinuerligt, indtil du standser afspilningen.

### BEMÆRK

Guide-funktionen kan bruges på Smart Pianist. Når den er slået til, kan du øve i dit eget tempo, da afspilning af andre stemmer venter på, at du spiller de rigtige toner.



## Spil med en stilart

Dette instrument indeholder "stilarter", der frembringer en afspilning af et autoakkompagnement, i forholdet til det, du spiller på klaviaturet.

- 1 Tryk på en af C2 – A2-tangenterne, og hold samtidig [FUNCTION]-knappen nede. Rytmedelen af den valgte stilart (side 31) starter afspilningen.

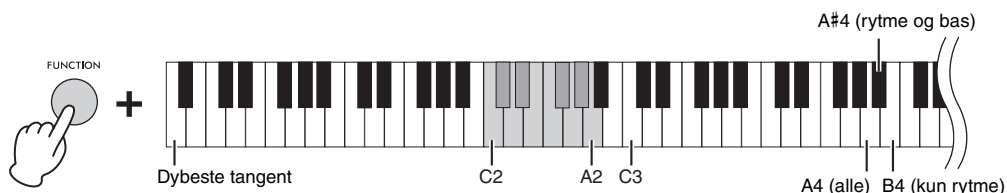

### BEMÆRK

Se side 34 for at få oplysninger om, hvordan du justerer tempoet.

- 2 Spil på klaviaturet sammen med rytmedelen.

Så snart du trykker på en tangent, startes afspilningen af basdelen og andre dele. Ved blot at spille på klaviaturet registrerer instrumentet akkorderne og afspiller automatisk akkompagnementet sammen med det, du spiller.

En stilart består af rytme, bas og andre dele. Alle disse dele afspilles som standard, men du kan angive de dele, der skal spilles. Tryk på en af A4 – B4-tangenterne, og hold samtidig [FUNCTION]-knappen nede.

### BEMÆRK

Hvis du indstiller Chord Detection Area (akkordgenkendelsesområde) til "Lower" via Smart Pianist, anvendes en særligt tildelt venstrehandssektion på klaviaturet for bestemte akkorder. Akkorder, du spiller her, bliver automatisk aflæst og brugt som grundlag for et automatisk akkompagnement med den valgte stilart. Hvis du vil gendanne standardindstillingen, skal du vælge "Full" som Chord Detection Area (akkorddetekteringsområde).

- 3 Når du er færdig med dit spil på tangenterne, skal du trykke på [FUNCTION]-knappen for at stoppe afspilningen.

Der afspilles en slutning, før stilarten stopper.

## Brug af metronomen

Med metronomen kan du øve dig i et nøjagtigt tempo og bekræfte det faktiske tempo ved at høre det. Hold [FUNCTION]-knappen nede, og tryk på C3-tangenten for at slå metronomen til eller fra. Du kan også stoppe metronomen, mens den spiller ved blot at trykke på [FUNCTION]-knappen.

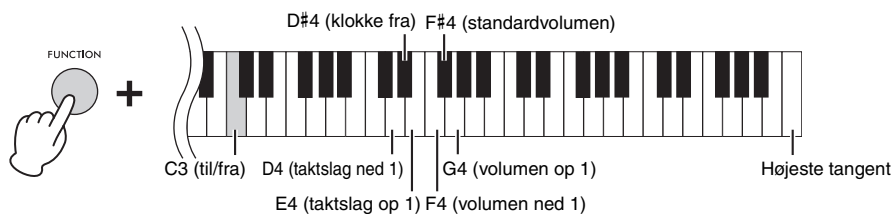

### ■ Til indstilling af volumen

Volumen kan indstilles over et område på 0-127. Hold [FUNCTION]-knappen nede, og tryk på tangenten F4 eller G4. For at nulstille til standardvolumen (100), hold [FUNCTION]-knappen nede, mens du trykker på F#4-tangenten.

### ■ Sådan ændres taktslaget

Taktslaget kan vælges mellem 0, 2, 3, 4, 5 og 6. Det første taktslag accentueres med en klokkelyd og resten med klik. Som standard er den indstillet til 0 (klokke fra), og der klikkes på alle taktslag. Hold [FUNCTION]-knappen nede, og tryk på tangenten E4 eller D4 for at ændre taktslaget op eller ned. For at nulstille til standard, hold [FUNCTION]-knappen nede, mens du trykker på D#4-tangenten.

#### **BEMÆRK**

Se nedenfor for at få oplysninger om, hvordan du ændrer tempoet.

## Ændring af tempoet

Du kan ændre tempoet for melodier, stilarter eller metronomen over et område på 5 –500 taktslag i minuttet.

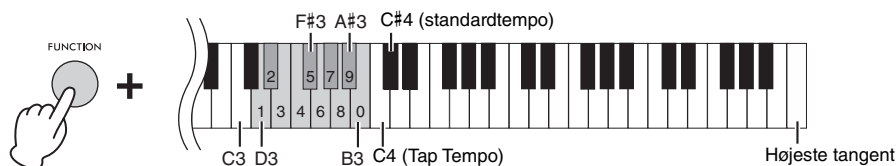

### ■ Ved at indtaste en værdi på tre cifre

Hold [FUNCTION]-knappen nede, og tryk samtidig på de relevante D3 – B3-tangenter én for én. For eksempel at angive "95", mens du holder [FUNCTION]-knappen nede, skal du trykke på B3 (0), A#3 (9) og F#3 (5) i rækkefølge.

### ■ Ved at tappe i det ønskede tempo (Tap Tempo)

Hold [FUNCTION]-knappen nede, og tryk på tangenten C4 (to eller flere gange) i det ønskede tempo med henblik på at ændre tempoet.

For at nulstille til standardtempoet, hold [FUNCTION]-knappen nede, mens du trykker på C#4-tangenten. Standardtempoet varierer, afhængigt af den valgte melodi eller stilart.

## Valg af rumklangstype

Et rigtigt klaver lyder forskelligt, afhængigt af det rum, der spilles på det i. Du kan vælge den rumklangstype, der efterligner rumklangen i de forskellige rum. Hold [FUNCTION]-knappen nede, og tryk på en af tangenterne mellem C5 og F5 for at vælge rumklangstypen. Den valgte rumklang anvendes på hele lyden, herunder spil på tangenterne, afspilning melodi/stilart og MIDI-afspilningsinput fra en ekstern MIDI-enhed.

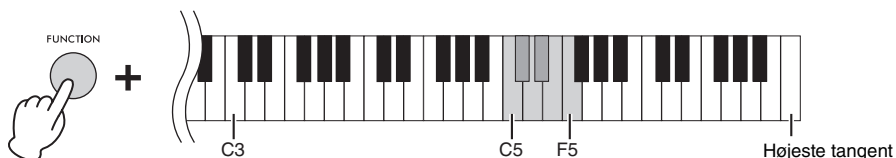

### Liste over rumklangstyper

Tangent	Rumklangstype	Beskrivelse
C5	Sal til solistkoncert	Simulerer tydelig rumklang i en mellemstor sal, der er egnet til klaverkoncert.
C#5	Koncertsal	Simulerer fremragende rumklang i en stor sal til offentlige orkesterforestillinger.
D5	Kammer	Simulerer den elegante rumklang i et lille lokale som er egnet til kammermusik.
D#5	Katedral	Simulerer den højtidelige rumklang i en stenkatedral med højt til loftet.
E5	Klub	Simulerer den livlige rumklang i en jazzklub eller en lille bar.
F5	Ingen effekt	Der anvendes ingen effekt.

### BEMÆRK

Når en stilart eller melodi er valgt, hentes den ideelle rumklangstype automatisk frem. Derfor kan en type blive hentet frem, som ikke er tilgængelig fra ovenstående typer.

## Indstilling af klaviaturets grad af anslagsfølsomhed

Anslagsfølsomheden bestemmer, hvordan lyden reagerer på dit anslag. Denne indstilling påvirker ikke tangenternes vægt. For at skifte mellem de forskellige indstillinger skal [FUNCTION]-knappen holdes nede, mens du trykker på G5 tangenten: Medium, Høj 1, Høj 2, Fast, Lav 2, Lav 1 og Medium. For at nulstille til standardindstillingerne (Medium), hold [FUNCTION]-knappen nede, mens du trykker på F#5 tangenten.

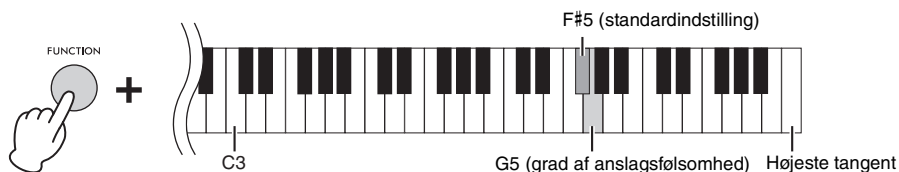

### Liste over grader af anslagsfølsomhed

Grad af anslagsfølsomhed	Beskrivelse
Lav 2	Tangenterne giver en relativ høj volumen selv med et let anslag.
Lav 1	Tangenterne giver kraftig volumen med et moderat anslag.
Medium	Standardanslagsfølsomhed.
Høj 1	Kræver at tangenterne slås moderat kraftigt an for at give kraftig volumen.
Høj 2	Tangenterne skal slås kraftigt an for at give kraftig volumen.
Fast	Lydstyrken er ens, uanset hvor hårdt du slår an.

## Transponering af tonehøjden i halvtoner

Du kan skifte tonehøjden af hele klaviaturet op eller ned i halvtoner, så det bliver lettere at spille i vanskelige tonearter, eller så instrumentets tonehøjde lettere kan tilpasses en sanger eller andre instrumenter. Hold [FUNCTION]-knappen nede, og tryk på tangenten A5 eller B5 for at ændre tonehøjden op eller ned over et område fra -12 til +12. For at gendanne standardindstillingen (normal tonehøjde = 0), hold [FUNCTION]-knappen nede, mens du trykker på A#5-tangenten.

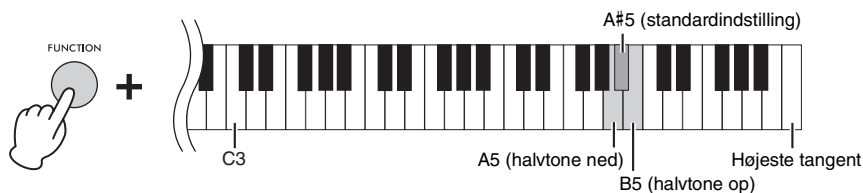

## Finstemning af tonehøjden

Du kan finstemme tonehøjden for hele instrumentet i trin på ca. 0,2 Hz. Med dette kan du præcist tilpasse klaviaturets tonehøjde med tonehøjden fra andre instrumenter eller indspillet musik. Hold [FUNCTION]-knappen nede, og tryk på tangenten C6 eller D6 for at hæve eller sænke tonehøjden over et område fra 414,8 til 466,8 Hz (=A3).

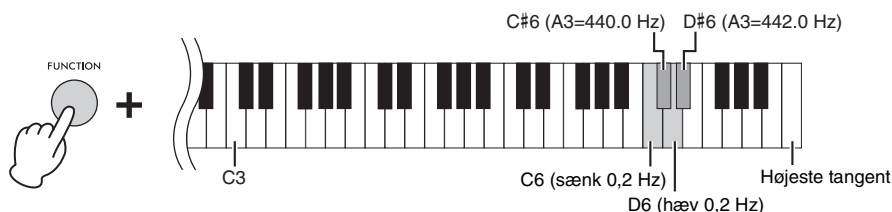

For at indstille tonehøjden til 442,0 Hz (en tonehøjde, der normalt bruges af messing- og træblæseinstrumenter), skal du holde [FUNCTION]-knappen nede og trykke på D#6-tangenten. For at gendanne standardindstillingen (440,0 Hz), hold [FUNCTION]-knappen nede, mens du trykker på C#6-tangenten.

## Ændring af MIDI-afsendelseskanal

Du kan ændre MIDI-kanalen, så du kan afsende MIDI-meddelelser om dit spil på tangenterne fra MIDI [OUT]-stikket til en tilsluttet MIDI-enhed. De tre klaviaturstemmer ændres i samme forbindelse. Standardindstillingerne er som følger:

- Hovedstykke: MIDI-port 1, kanal 1
- Layer-del: MIDI-port 1, kanal 2
- Venstre stemme: MIDI-port 1, kanal 3

Hold [FUNCTION]-knappen nede, og tryk på tangenten F6 eller G6 for at ændre kanalerne op eller ned en ad gangen. For at nulstille standardindstillingerne, hold [FUNCTION]-knappen nede, mens du trykker på F#6-tangenten.

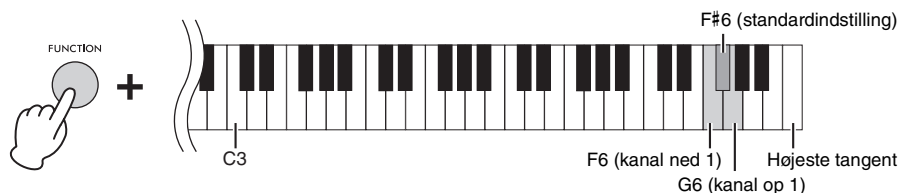

Eksempel

Hovedstykke:	MIDI-port 1, kanal 6	Kanal op 1 →	kanal 7
Layer-del:	MIDI-port 1, kanal 7		kanal 8
Venstre stemme:	MIDI-port 1, kanal 8		kanal 1

### BEMÆRK

Kanalen til hovedstykket er basis og kan ændre over et område mellem 1 og 8. Når hovedstykkets kanal er 8, vil tryk på "Kanal op 1" (tryk på tangent G6, mens [FUNCTION]-knappen holdes nede) ikke ændre kanalerne for alle tre stemmer. Hvis venstre stemmes kanal er 8 (hovedstykke er 6), gendannes venstre stemmes kanal til 1, når der trykkes på "Kanal op 1".

## Aktivering/deaktivering af Audio Loopback

Audio Loopback-funktionen giver dig mulighed for at indstille, om inputlyden kommer fra smartenheden, eller om computeren er output til en smartenhed eller computer eller ikke sammen med liveindspilning, der foretages på instrumentet. Hvis du vil sende inputlyden, skal du indstille Audio Loopback til On. Hvis du f. eks. vil indspille inputlyden og den lyd, der spilles på instrumentet, ved hjælp af den tilsluttede computer eller smartenheden, skal du indstille denne til On. Hvis du kun vil indspille den lyd, der spilles på instrumentet, ved hjælp af computeren eller smartenheden, skal du indstille denne til off.

For at aktivere/deaktivere denne funktion skal du holde [FUNCTION]-knappen nede og trykke på tangenten G#6 eller A6.

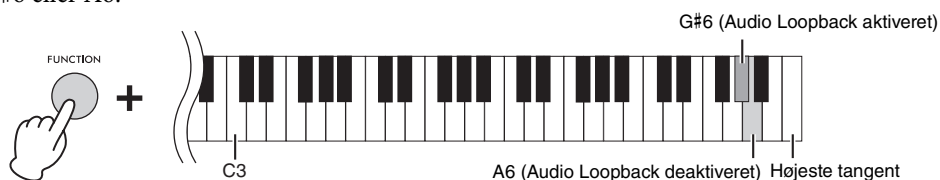

### BEMÆRK

- Der kan sendes inputlyd fra Bluetooth-lydfunktionen (side 25, USB-audiointerfacefunktionen (side 40) eller Wi-Fi-forbindelsen til Smart Pianist (side 27). Lyden sendes til smartenheden eller computeren, der er tilsluttet via USB-lydinterfacefunktionen eller Smart Pianist, der er tilsluttet via Wi-Fi. Lyden kan ikke sendes til en Bluetooth-enhed.
- Når du indspiller lyd ved hjælp af Smart Pianist, indspilles inputlyden fra den tilsluttede smartenhed eller computer, når denne er indstillet til On, og den indspilles ikke, når den er indstillet til Off.

## Nulstilling til fabriksindstillingerne (initialisering)

Sluk for strømmen én gang, og hold samtidig C7-tangenten (den højeste) nede, og tryk på [⏻] (Standby/On)-kontakten for at tænde for strømmen. Dette nulstiller (eller initialiserer) alle indstillinger (side 20) til fabriksstandarden med undtagelse af indstilling for hver tangent (side 20) og oplysninger om Bluetooth-parring (side 26).

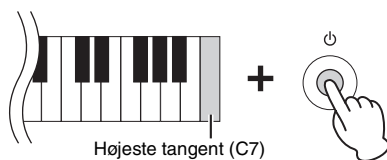

# Forbindelser

Der kan sluttes eksterne enheder til stikkene på dette instrument. Se mere om disse stiks placering under "Kontrolfunktioner og stik på panelet" på side 12. Du kan også tilslutte en Bluetooth-udstyret enhed, f.eks. en lydafspiller, ved hjælp af Bluetooth-funktionen\*.

\*Se side 25 for yderligere oplysninger om, hvorvidt Bluetooth-funktionaliteten er inkluderet.

## **⚠ FORSIGTIG**

Før instrumentet tilsluttes andet elektronisk udstyr, skal strømmen til samtlige enheder først slukkes. Sørg også for at skrue ned for lydstyrken (sæt indstillingerne til 0) for al udstyret, før det tændes. I modsat fald er der risiko for skader på komponenterne, elektrisk stød eller permanente høreskader.

## **OBS!**

Undlad at placere eventuelle eksterne enheder på en ustabil måde. Det kan medføre, at enheden falder og bliver beskadiget.

## Sådan lytter du til lyddata fra en Bluetooth-enhed gennem dette instrument (Bluetooth-lydfunktion)

Dette instrument er udstyret med Bluetooth-lydfunktionen. Du kan afspille lyden fra lyddata, der er gemt på en Bluetooth-udstyret enhed, f.eks. en smartphone eller en bærbar lydafspiller, på dette instrument og lytte til den gennem instrumentets indbyggede højttaler. Se mere på side 25.

## Tilslutning til en computer – [USB-C]-stik

Hvis du slutter en computer til [USB-C]-stikket, kan lyddata eller MIDI-data sendes/modtages mellem instrumentet og computeren.

Hvis du vil tilslutte via [USB-C]-stikket, skal du bruge et USB-kabel med de korrekte stik som vist nedenfor.

Inden du bruger [USB-C]-stikket, skal du læse "Sikkerhedsforskrifter ved brug af [USB-C]-stikket" på side 29.

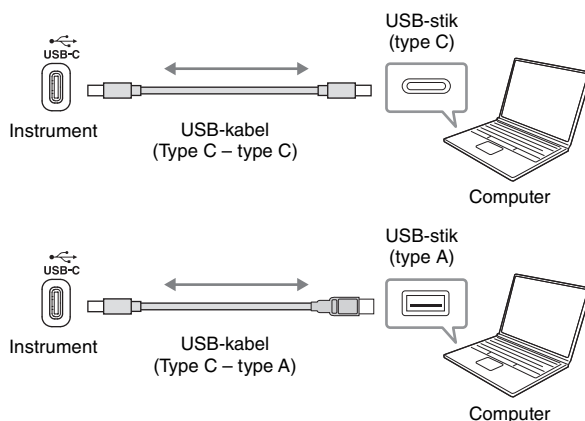

## **BEMÆRK**

- Hvis du slutter computeren til instrumentet ved hjælp af et USB-kabel, må tilslutningen ikke gå gennem en USB-hub.
- Instrumentet begynder at overføre data kort tid efter, at USB-forbindelsen er oprettet.
- Der kan forekomme uventede lyde, hvis du redigerer MIDI-data, der er relateret til Grand Expression-modellerings-effekten (side 20) på en computer.

## Afsendelse/modtagelse af lyddata (USB-lydinterfacefunktion)

Hvis du slutter en computer eller smartenhed til [USB-C]-stikket via et USB-kabel, kan der sendes/modtages digitale lyddata. USB-lydinterfacefunktionen har følgende fordele:

### ■ Afspilning af lyddata med høj lyd kvalitet

Dette giver dig direkte, klar lyd med en lyd kvalitet med mindre støj og forringelse end den, der kommer fra [AUX IN]-stikket.

### ■ Indspilning af det, du spiller på instrumentet, som lyddata ved hjælp af indspilningssoftware eller musikproduktionssoftware

De indspillede lyddata kan afspilles på computeren eller smartenheden.

#### ⚠ **FORSIGTIG**

Hvis du anvender et DAW-program (digital audio workstation) sammen med instrumentet, skal du indstille funktionen Audio Loopback (side 37) til Off. Ellers kan der forekomme en høj lyd, afhængigt af indstillingerne på computeren eller i programssoftwaren.

#### **BEMÆRK**

- Når du sender eller modtager lyd signaler ved hjælp af en computer med Windows, skal Yamaha Steinberg USB-driveren være installeret på computeren. Download driveren fra Yamaha Downloads (side 8), og installer den på computeren.
- Oplysninger om tilslutning til en smartenhed kan du i første omgang se i "Tilslutning via kabler" på side 28 og derefter gå videre til trinnene på side 24.

## Aktivering/deaktivering af Audio Loopback

Du kan indstille, om inputlyden fra den tilsluttede computer eller smartenhed sendes til en computer eller en smartenhed sammen med det, der spilles på instrumentet. Se mere på side 37.

## Tilslutning til en ekstern lydenhed – [AUX IN]-stik, AUX OUT [R]/[L/L+R]-stik

### Sådan lytter du til afspilning på en lyd afspiller via instrumentets højttaler

Du kan slutte stikket fra hovedtelefonerne på en lyd afspiller, f.eks. en smartphone eller en bærbar lyd afspiller til stikket [AUX IN] på instrumentet og lytte til lyden fra den lyd afspiller gennem instrumentets indbyggede højttalere.

#### **OBS!**

Tænd først for strømmen til den eksterne enhed og derefter til instrumentet for at undgå at beskadige enhederne. Når udstyret skal slukkes, skal det ske i modsat rækkefølge: Sluk først for strømmen til instrumentet og derefter til den eksterne enhed.

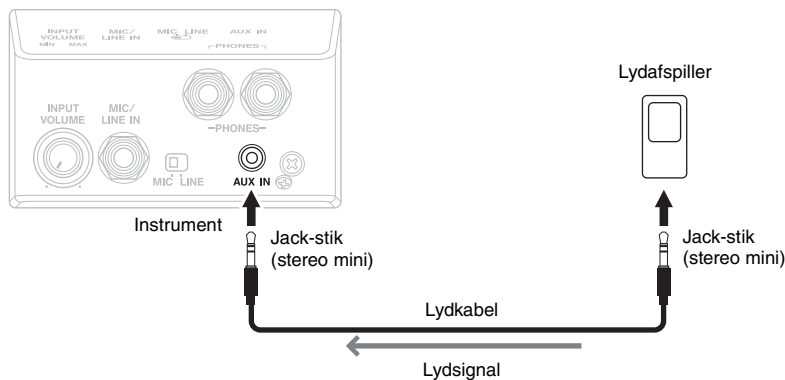

#### **BEMÆRK**

- Brug lyd kabler og adapterstik uden (nul) modstand.
- USB Audio Interface-funktionen (se ovenfor) giver dig direkte, klar lyd med en lyd kvalitet med mindre støj og forringelse end den, der kommer fra [AUX IN]-stikket.



## Sådan bruger du et eksternt stereoanlæg til at lytte til lyde fra instrumentet

Du kan tilslutte et stereoanlæg for at forstærke instrumentets lyd ved hjælp af AUX OUT [R]/[L/L+R]-stikkene. Lydinputtet fra [AUX IN]-stikket og [MIC/LINE IN]-stikket udsendes samtidig.

### OBS!

- For at undgå beskadigelse skal du først tænde for strømmen til instrumentet og derefter til den eksterne enhed. Når udstyret skal slukkes, skal det ske i modsat rækkefølge: Sluk først for strømmen til den eksterne enhed og derefter til instrumentet.
- Da strømmen til dette instrument automatisk kan slukkes på grund af den automatiske slukkefunktion (side 20), skal du slukke for strømmen til den eksterne enhed eller deaktivere den automatiske slukkefunktion, når du ikke skal bruge instrumentet i et stykke tid.
- Forbind ikke AUX OUT-stikkene med [AUX IN]-stikket. Hvis du gør det, sendes signalet fra AUX OUT-stikkene tilbage til [AUX IN]-stikket. Dette kan medføre en tilbagekobling, dvs. at lyden sendes i ring, der umuliggør normal brug af instrumentet, og der kan ske skade på udstyret.

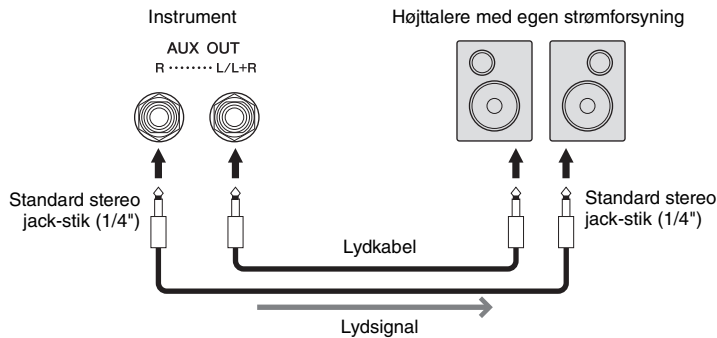

### BEMÆRK

- Brug kun stikket [L/L+R] ved tilslutning af monoudstyr.
- Brug det relevante adapterstik, hvis indgangsstikket til højttaleren med egen strømforsyning ikke passer til lydkalets jack-stik.
- Brug lyd kabler og adapterstik uden (nul) modstand.
- Når du overvåger lyden, der kommer via AUX OUT-stikkene fra hovedtelefoner, der er sluttet til instrumentet, anbefaler vi, at du slår binaural sampling og stereofonisk optimer (side 23) fra. Disse kan slås til eller fra via [Utility] → [Sound Setting] → [Binaural] på Smart Pianist.

## Tilslutning af en fodkontakt/fodpedal – [AUX PEDAL]-stik

FC4A-/FC5-fodkontakten eller FC7-fodpedalen (sælges særskilt) kan sluttes til [AUX PEDAL]-stikket. En fodkontakt kan bruges til at tænde og slukke for funktioner, mens en fodpedal styrer kontinuerlige parametre, f.eks. volumen. Funktionen for den tilsluttede pedal kan indstilles fra [Utility] → [Pedal Setting] på Smart Pianist.

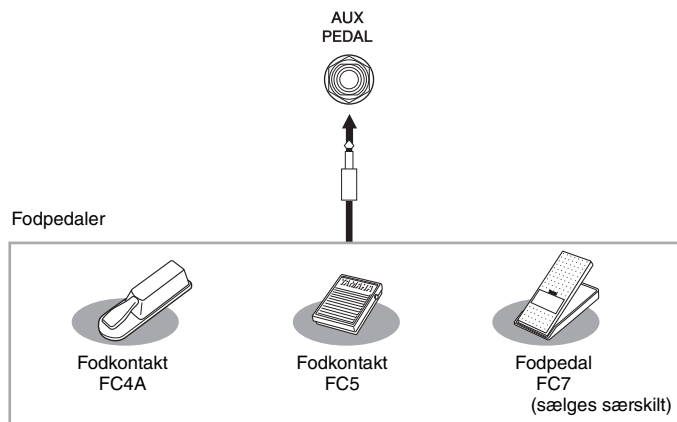

### BEMÆRK

- Sørg for, at instrumentet er slukket, når en pedal tilsluttes eller frakobles.
- Træd ikke på pedalen, mens du tænder for strømmen. Hvis du gør det, ændres pedalens polaritet, hvilket medfører omvendt funktionsmåde.

## Tilslutning af en mikrofon eller guitar – ([MIC/LINE IN]-stik)

Du kan slutte en mikrofon, en guitar eller andet lydudstyr til [MIC/LINE IN]-stikket (1/4"-standard jack-stik).

- 1 Før du tænder for strømmen til instrumentet, skal du skrue helt ned for [INPUT VOLUME]-knappen.

- 2 Slut mikrofonen eller guitaren til stikket [MIC/LINE IN].

### BEMÆRK

Kontrollér, at du har en almindelig dynamisk mikrofon.

- 3 Sæt [MIC/LINE]-kontakten til "MIC" eller "LINE" afhængigt af det instrument, der skal tilsluttes.

- **MIC:** Til tilslutning af udstyr med lavt udgangsniveau (f.eks. mikrofon, guitar, bas)
- **LINE:** Til tilslutning af udstyr med højt udgangsniveau (f.eks. synthesizer, klaviatur, cd-afspiller)

- 4 Tænd for strømmen til instrumentet.

- 5 Indstil [INPUT VOLUME]-knappen, mens du synger ind i mikrofonen eller spiller på guitaren.

Indstillinger relateret til mikrofonen, f.eks. harmoni og rumklang, kan foretages fra [Utility] → [Mic Setting] på Smart Pianist.

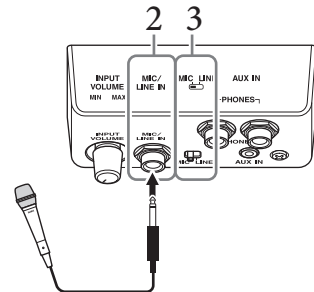
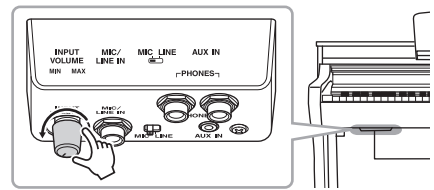

### Frakobling af mikrofonen/guitaren

Skrue helt ned for [INPUT VOLUME]-knappen, og tag derefter mikrofonen/guitaren ud af [MIC/LINE IN]-stikket.

## Tilslutning af eksterne MIDI-enheder – MIDI-stik)

Du kan slutte eksterne MIDI-enheder (klaviatur, sequencer osv.) til instrumentets MIDI-stik ved hjælp af MIDI-standardkabler.

**MIDI [IN]:** Modtager MIDI-meddelelser fra en anden MIDI-enhed.

**MIDI [OUT]:** Afsender MIDI-meddelelser, der er oprettet på instrumentet, til en anden MIDI-enhed.

**MIDI [THRU]:** Videresender MIDI-meddelelser, der er modtaget via MIDI [IN]-stikket.

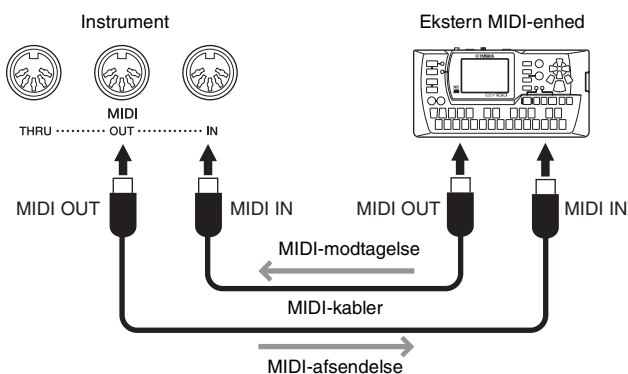

### BEMÆRK

- Oplysninger om MIDI finder du under "MIDI Basics" (Grundlæggende om MIDI), som kan downloades fra Yamaha Downloads (side 8).
- Hvis instrumentet er sluttet til Smart Pianist, kan MIDI-meddelelser ikke sendes fra MIDI OUT-stikket.
- Når der overføres MIDI-data fra dette instrument til en ekstern MIDI-enhed, kan der opstå uventede lyde på grund af data relateret til Grand Expression-modellerings-effekten (side 20).

# Samling af CSP-295GP

## ⚠ **FORSIGTIG**

- Der bør være mindst fire personer til at samle instrumentet.
- Instrumentet skal samles på en hård og plan gulvflade med god plads.
- Vær omhyggelig med at holde delene adskilt og at samle dem på den rigtige måde. Saml enheden i den rækkefølge, der er angivet nedenfor.
- Brug kun de medfølgende skruer af den angivne størrelse. Undgå at bruge andre skruer. Brug af forkerte skruer kan medføre, at produktet bliver beskadiget eller ikke fungerer korrekt.
- Sørg for at spænde alle skruer helt til efter montering af enheden.
- Ved adskillelse af enheden skal du gå frem i modsat rækkefølge.

Hav en stjerneskruestrækker i den rigtige størrelse klar.

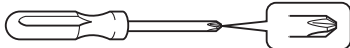

Tag alle dele ud af pakken, og sørg for, at du har alle elementerne.

Selve klaveret

For at forhindre at tilslutningspanelerne og højttalerne under selve klaveret beskadiges, skal du placere selve klaveret på flamingostykkerne. Kontrollér desuden, at klodserne ikke berører tilslutningspanelerne og højttalerne.

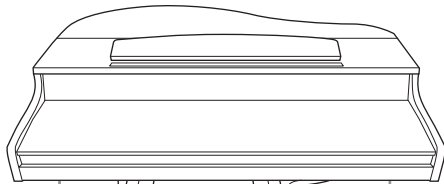

Tilslutningspanel Klodser Tilslutningspanel

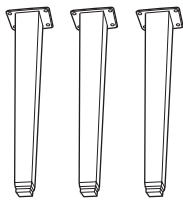

Ben

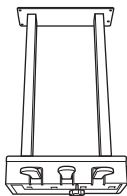

Pedalkasse

Sammenrullet pedalledding indeni.

### BEMÆRK

Pedalerne er beskyttet med vinylovertræk, når de leveres fra fabrikken. Fjern overtrækket fra pedalerne før brug for at opnå optimal brug af pedaleffekten.

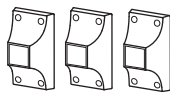

Benbeslag

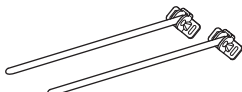

Pedalstabilisatorer



Ledningsholder



6 x 40 mm skruer  
(12 stk.)



6 x 20 mm skruer  
(4 stk.)

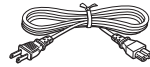

Strømledning



4 x 10 mm  
tynde skruer  
(12 stk.)



4 x 16 mm  
tynde skruer  
(4 stk.)



Krog til hovedtelefoner



4 x 10 mm tynde skruer  
(2 stk.)

## 1. Stil selve klaveret op ad væggen som vist nedenfor.

### ⚠ **FORSIGTIG**

Pas på ikke at få fingrene i klemme.

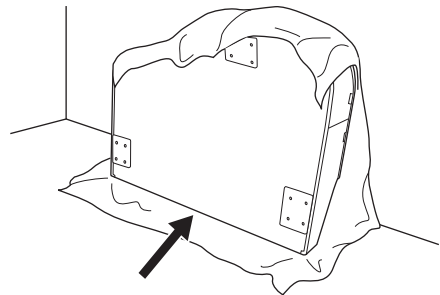

1-1. Læg et stort, blødt tæppe ud som vist for at beskytte gulvet og væggen.

1-2. Stil selve klaveret op ad væggen med tangentlåget lukket og klaviaturet ned mod gulvet.

### **OBS!**

Selve klaveret må ikke placeres som vist på nedenstående illustration.

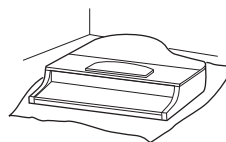

Forkert

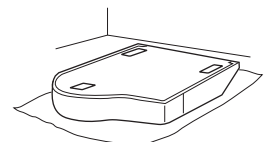

Forkert

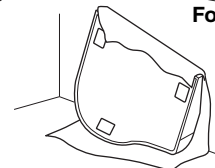

Forkert

## 2. Monter de tre ben og de benbeslag.

Du kan se, hvordan benene skal vende, på nedenstående diagram.

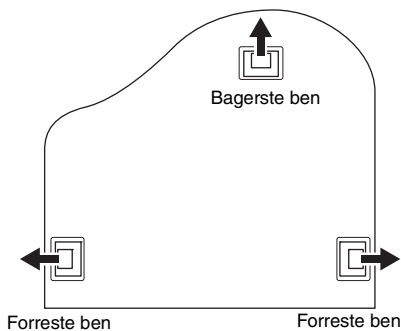

### 2-1. Sæt fire skruer i hvert ben, og spænd dem. Start med et af de forreste ben.

6 × 40 mm skruer

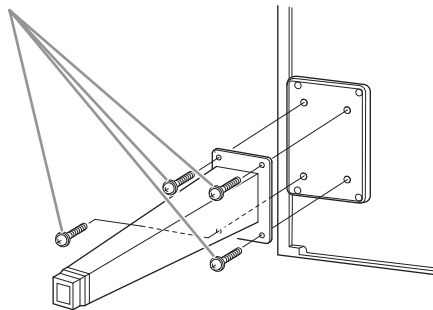

### 2-2. Skub benbeslagene ned over hvert ben, og fastgør dem med fire tynde skruer (4 × 10 mm).

Sørg for, at benbeslagenes skrånende side vender ind mod enheden som vist.

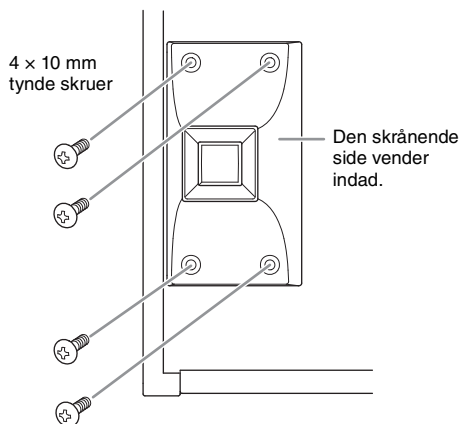

## 3. Fastgør pedalstabilisatorerne.

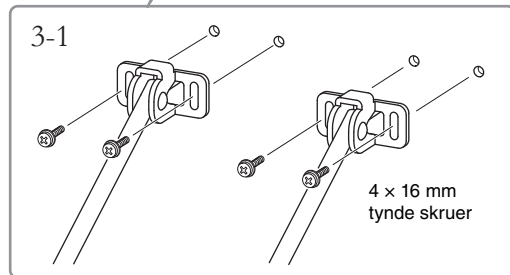
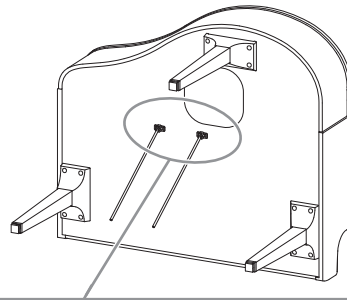

### 3-1. Fastgør pedalstabilisatorerne ved hjælp af de fire tynde skruer (4 × 16 mm).

## 4. Løft enheden til lodret position.

Løft enheden op, mens den står på de forreste ben.

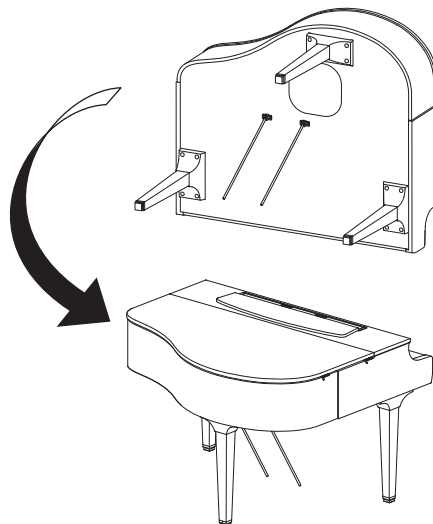

## 5. Monter pedalkassen.

- 5-1. Fjern twistbåndet og tapen, der fastholder pedalledningen fast på den øverste del af pedalkassen.

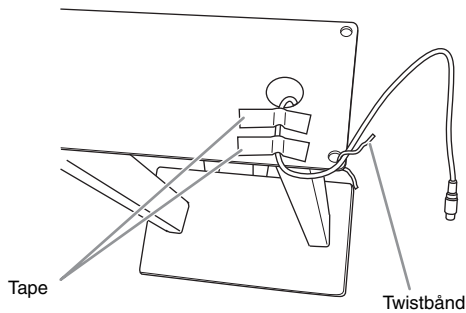

- 5-2. Monter forsiden af pedalkassen på undersiden af klaveret ved at spænde de to skruer (6 × 20 mm) med fingrene.

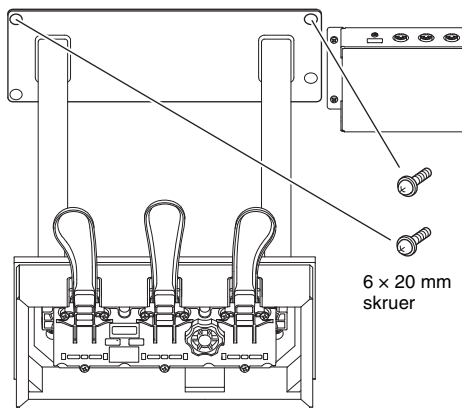

- 5-3. Indsæt pedalstabilisatorerne i hullerne i pedalkassen, og kontrollér, at de sidder korrekt.

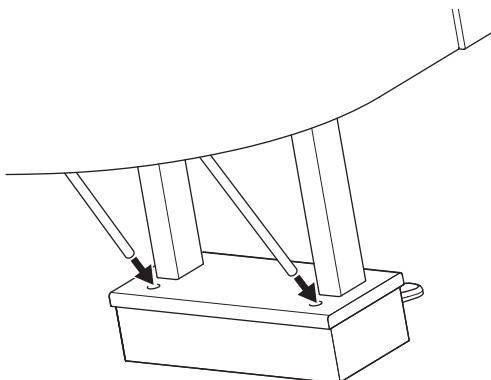

- 5-4. Placer ledningen i rillen på klaveret, og fastgør bagsiden af pedalkassen ved hjælp af de to skruer (6 × 20 mm), og spænd derefter de to skruer på forsiden af pedalkassen, der blev monteret i trin 5-2.

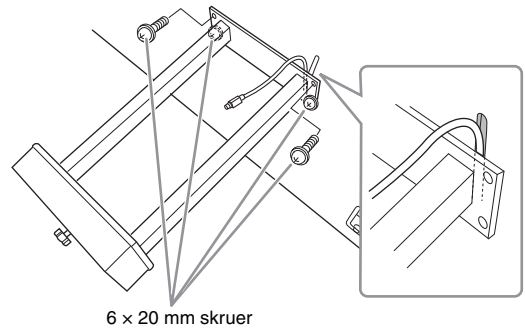

- 5-5. Løsn de fire skruer, der blev monteret i trin 3, og spænd derefter de fire skruer igen, mens du skubber pedalstabilisatorerne i pilens retning som vist på illustrationen.

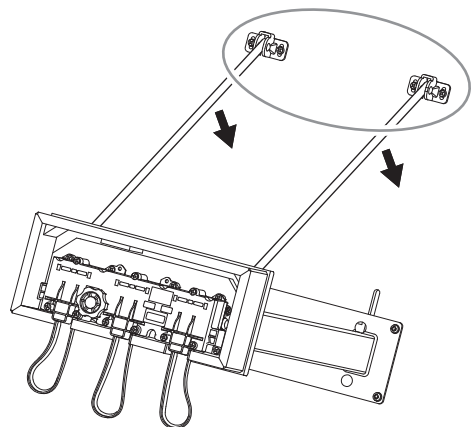

## 5-6. Slut pedalledningen til pedalstikket. Indsæt stikket, så siden med pilen vender udad (mod klaviaturet).

Brug ikke for mange kræfter, hvis stikket ikke umiddelbart kan skubbes ind. Kontrollér, om det vender rigtigt, og prøv derefter at sætte det i igen.

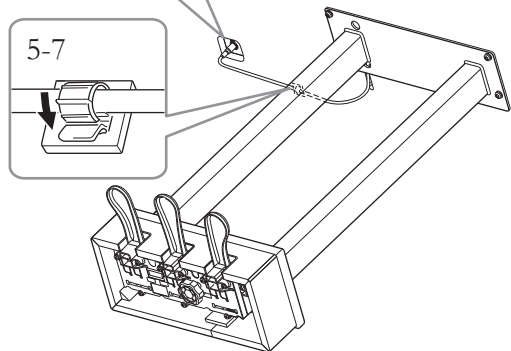
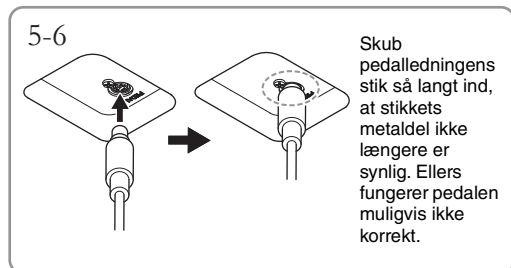

## 5-7. Monter ledningsholderen på undersiden af selve klaveret som vist, og sæt holderen fast omkring ledningen.

## 6. Slut strømlednings stik til AC IN-stikket.

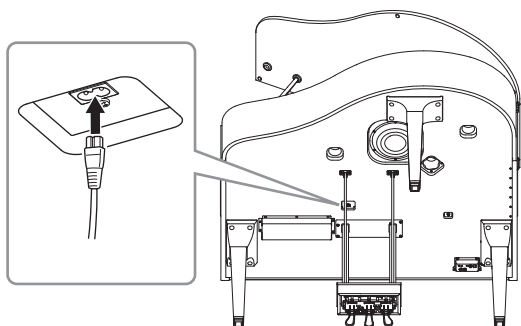

## 7. Indstil skruestøtten, indtil den har helt kontakt med gulvets overflade.

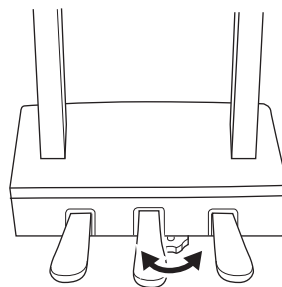

## 8. Fastgør krogen til hovedtelefoner.

Fastgør krogen til hovedtelefoner på med de to tynde skruer (4 × 10 mm) som vist på illustrationen.

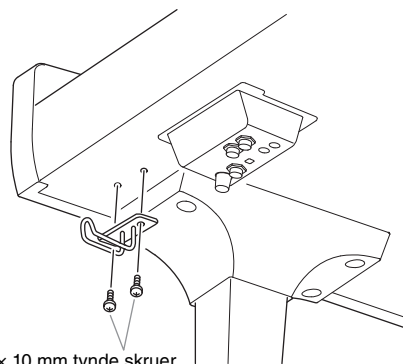

Når instrumentet er samlet, skal du kontrollere følgende:

- **Er der nogen dele til overs?**  
→ Gennemgå samlingen igen, og ret eventuelle fejl.
- **Er instrumentet fri af døre eller andre bevægelige genstande?**  
→ Flyt instrumentet til et sikkert sted.
- **Lyder der raslen fra instrumentet eller nodestativet, når du ryster det?**  
→ Spænd alle skruer.
- **Rasler pedalkassen, eller giver den efter, når du træder pedalerne ned?**  
→ Drej skruestøtten, så den står fast på gulvet.
- **Sidder pedal- og strømledningen korrekt i stikkene?**  
→ Kontrollér tilslutningen.



### **FORSIGTIG**

Hvis enheden eller nodestativet knirker eller på anden måde virker ustabil, når du spiller på det, skal du gennemgå samlingsvejledningen og efterspænde alle skruer.

# Samling af CSP-275/CSP-255

Illustrationerne, som vises her, er baseret på CSP-275.

## ⚠ FORSIGTIG

- Der bør være mindst to personer til at samle instrumentet.
- Instrumentet skal samles på en hård og plan gulvflade med god plads.
- Vær omhyggelig med at holde delene adskilt og at samle dem på den rigtige måde. Saml enheden i den rækkefølge, der er angivet nedenfor.
- Brug kun de medfølgende skruer af den angivne størrelse. Undgå at bruge andre skruer. Brug af forkerte skruer kan medføre, at produktet bliver beskadiget eller ikke fungerer korrekt.
- Sørg for at spænde alle skruer helt til efter montering af enheden.
- Ved adskillelse af enheden skal du gå frem i modsat rækkefølge.

Hav en stjerneskruetrækker i den rigtige størrelse klar.

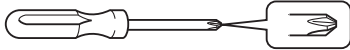

Tag alle dele ud af pakken, og sørg for, at du har alle elementerne.

Fjern flamingostykkerne fra emballagen, anbring dem på gulvet og anbring A oven på dem.  
Anbring stykkerne, så de ikke spærrer for højtalerkassen eller stikket i bunden af A.

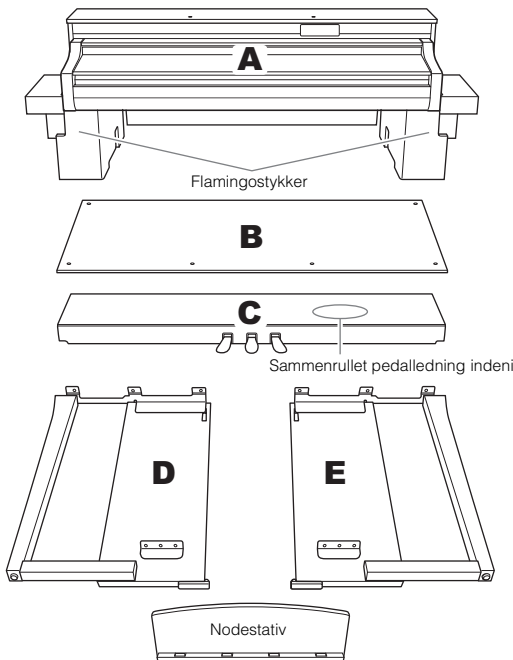

CSP-275B / CSP-275PE  
CSP-255B / CSP-255PE

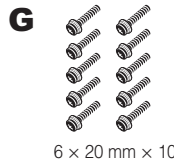

CSP-275WH  
CSP-255WH

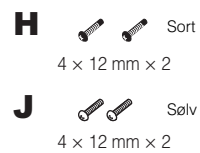

## 1 Fastgør C til D og E.

- 1 Fjern vinylbåndet omkring den sammenrullede pedalledning, og ret den ud. Kassér ikke vinylbåndet. Det skal bruges i trin 5.

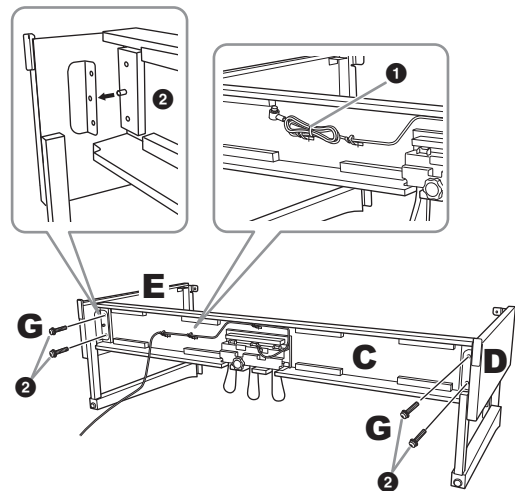

- 2 Sæt fremspringene i hullerne på beslagene, og fastgør derefter D og E til C ved at spænde G (x 4).



## 2 Fastgør B.

Afhængigt af, hvilken model digitalt piano du har købt, kan overfladen på den ene side af B have en anden farve end den anden side. Hvis det er tilfældet, skal B anbringes, så den side, der har samme farve som D og E, vender ud mod brugeren.

- 1 Placer skruehullerne på oversiden af B ud for beslag hullerne på D og E, og fastgør herefter de øverste hjørner af B til D og E ved at spænde de to skruer H (× 2) med fingrene.

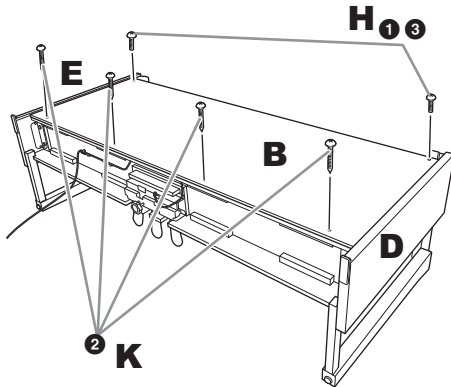

- 2 Fastgør den nederste del af B med K (× 4).
- 3 Spænd H fast på den øverste del af B, der blev fastgjort i trin 2-1.

## 3 Montering A.

Sørg for at holde hænderne mindst 15 cm væk fra begge ender af bunden af A ved anbringelse.

Anbring skruehullerne ud for hinanden.

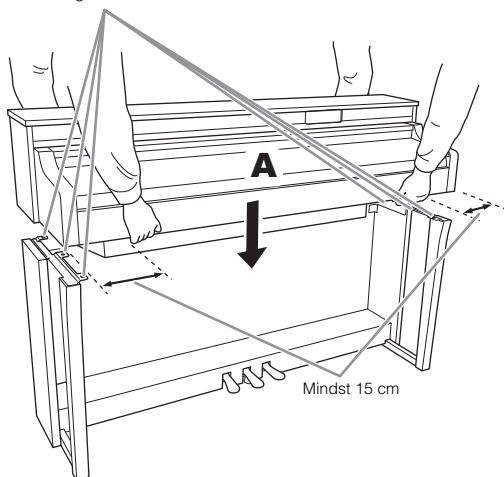

### **⚠ FORSIGTIG**

Vær ekstremt forsigtig med ikke at tabe selve klaveret eller klemme fingrene af det. Hold ikke A i nogen anden stilling end den, der er angivet ovenfor.

## 4 Fastgør A.

- 1 Juster A's position, så venstre og højre ende af A rager lige langt ud over D og E (set forfra).

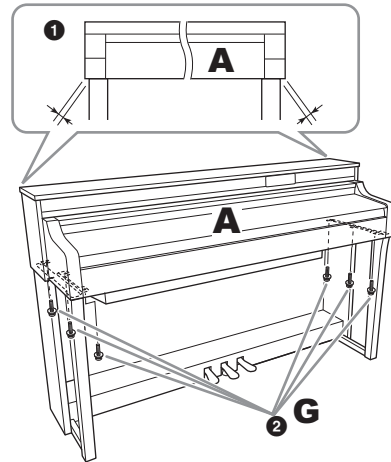

- 2 Fastgør A ved at spænde G (× 6) set forfra.

## 5 Tilslut pedalledningen og strømledningen.

- 1 Slut pedalledningens stik til stikket [PEDAL].

Skub pedalledningens stik så langt ind, at stikkets metal del ikke længere er synlig. Ellers fungerer pedalen muligvis ikke korrekt.

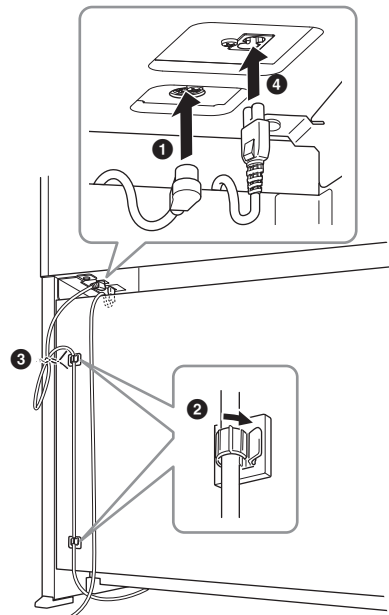
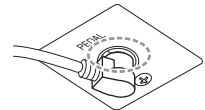

- 2 Fastgør kabelholderne til bagpanelet som vist på illustrationen, og klem kablet fast i holderne.

- 3 Brug vinylbåndet til at holde styr på overskydende pedalledning.
- 4 Slut strømledningen stik til AC IN-stikket.

## 6 Indstil skruestøtten.

Indstil skruestøtten, indtil den har helt kontakt med gulvets overflade.

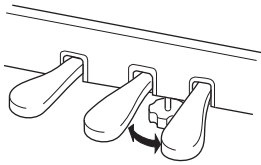

## 7 Fastgør krogen til hovedtelefoner.

Brug L (× 2) til at fastgøre krogen som vist på illustrationen.

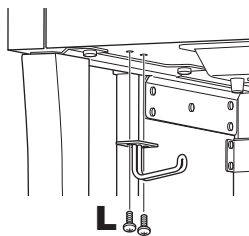

## 8 Fastgør nodestativ til A.

- 1 Spænd J (× 2) med fingrene som vist på illustrationen.

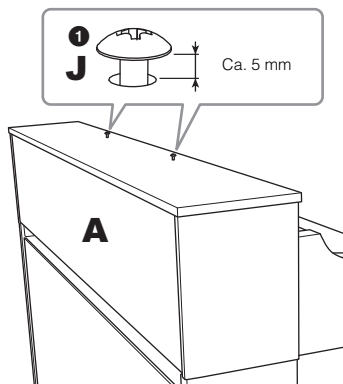

- 2 Monter nodestativets beslag på J, og skub dem, så J passer ind i de mindre ender på nøglehullerne.

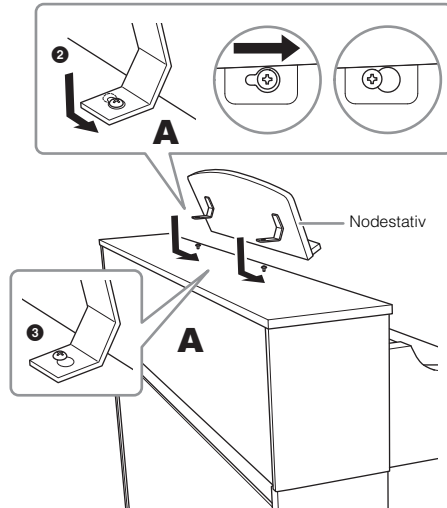

- 3 Spænd J helt.

Når instrumentet er samlet, skal du kontrollere følgende:

- **Er der nogen dele til overs?**  
→ Gennemgå samlingen igen, og ret eventuelle fejl.
- **Er instrumentet fri af døre eller andre bevægelige genstande?**  
→ Flyt instrumentet til et sikkert sted.
- **Lyder der raslen fra instrumentet eller nodestativet, når du ryster det?**  
→ Spænd alle skruer.
- **Rasler pedalkassen, eller giver den efter, når du træder pedalerne ned?**  
→ Drej skruestøtten, så den står fast på gulvet.
- **Sidder pedal- og strømledningen korrekt i stikkene?**  
→ Kontrollér tilslutningen.

### ⚠ **FORSIGTIG**

Hvis enheden eller nodestativet knirker eller på anden måde virker ustabil, når du spiller på det, skal du gennemgå samlingsvejledningen og efterspænde alle skruer.

Problem	Mulig årsag og løsning
<b>Instrumentet tændes ikke.</b>	Stikket er ikke sat ordentligt i instrumentet. Sæt hunstikket ordentligt fast i stikket på instrumentet og hanstikket ordentligt fast i stikkontakten (side 19).
<b>Der slukkes automatisk for strømmen.</b>	Dette er normalt og skyldes funktionen Automatisk slukning. Indstil om nødvendigt parametrene for den Automatisk slukning (side 20).
<b>Der høres støj fra højttalerne eller hovedtelefonerne.</b>	Støjen kan skyldes interferens fra en mobiltelefon tæt på instrumentet. Sluk mobiltelefonen, eller undlad at bruge den i nærheden af instrumentet.
<b>Der høres støj fra instrumentets højttalere eller hovedtelefoner, når instrumentet bruges sammen med smartenheden.</b>	Når du bruger instrumentet sammen med din smartenhed, anbefaler vi, at du opretter forbindelse via et kabel eller indstiller enheden til ikke at udsende radiobølger (f.eks. med "Flytilstand"), kun at slå Bluetooth eller Wi-Fi til og oprette forbindelse til instrumentet.
<b>Den overordnede volumen er for lav, eller der høres ingen lyd.</b>	Mastervolumen er indstillet for lavt. Vælg en passende lydstyrke med [MASTER VOLUME]-skydeknappen (side 21).
	Der er sluttet et stik til [PHONES]-stikket. Tag stikket fra hovedtelefonerne eller adapteren ud.
<b>Pedalerne fungerer ikke.</b>	Pedalledningens er muligvis ikke forsvarligt sluttet til [PEDAL]-stikket. Sørg for at skubbe pedalledningens stik helt ind, så stikkets metaldele ikke længere er synlig (side 49).
<b>Klaviaturets volumen er lavere end metronomydstyrken.</b>	Lydstyrken for metronomen er sat for højt. Juster metronomydstyrken (side 34).
<b>Højere eller lavere toner lyder ikke rigtigt, når jeg indstiller transponeringen eller oktaven.</b>	Instrumentet kan dække et tangentområde på C-2 – G8, når du indstiller transponeringen. Hvis toner, der er lavere end C-2, afspilles, er den faktiske resulterende lyd én oktav højere. Hvis toner, der er højere end G8, afspilles, er den faktiske resulterende lyd én oktav lavere.
<b>Lydoutputtet fra den eksterne højttaler eller lyden af afspillede melodier, der er indstillet i lydformat, lyder ikke, som de plejer.</b>	Det skyldes, at indstillingen "Binaural" er slået til. Hvis "Binaural" er slået til, og der er tilsluttet hovedtelefoner, ændres VRM-lydene (inklusive lyden uden for hovedtelefonerne) automatisk til binaural sampling-lyd eller lyd, der forbedres med stereofonisk optimizer. Dette er som standard slået til. Du kan slå den til eller fra via [Utility] → [Sound Setting] → [Binaural] på Smart Pianist.
<b>Tre linjer med Stream Lights fortsætter med at blinke rødt.</b>	Kommunikationen til USB-adapteren til trådløst LAN er afbrudt på grund af overspænding til USB-adapteren til trådløst LAN. Tag enheden ud af [USB TO DEVICE]-stikket, og sluk derefter for instrumentet og tænd igen.
<b>Én linje med Stream Lights blinker rødt og stopper.</b>	Der er sluttet en USB-enhed, der ikke kan bruges, til [USB-C]- eller [USB TO DEVICE]-stikket. Der kan slutes en smartenhed eller en computer til [USB-C]-stikket (side 29, 39). Se mere om de enheder, der kan slutes til [USB TO DEVICE]-stikket på side 27.

\*Se under Hjælp i appen for oplysninger om funktioner i og betjening af Smart Pianist.

# Specifikationer

## Instrumentets specifikationer

		CSP-295GP	CSP-295	CSP-275	CSP-255	
Produktnavn		Digitalt Piano				
Størrelse/ vægt	Bredde [Modeller med poleret overflade]	[1.430 mm]	1.437 mm [1.437 mm]	1.412 mm [1.418 mm]		
	Højde [Modeller med poleret overflade]	Med nodestativet lukket	[931 mm]	1.127 mm [1.129 mm]	1.041 mm [1.041 mm]	
		Med nodestativet åbnet	[1.093 mm]			
		Med låget oppe	[1.580 mm]	-		
	Dybde [Modeller med poleret overflade]	[1.237 mm]	484 mm [484 mm]	465 mm [466 mm]		
Vægt [Modeller med poleret overflade]	[133 kg]	99 kg [Sort: 103 kg/ hvid: 104 kg]	67 kg [69 kg]	58 kg [61 kg]		
Brugergræn- seflade	Klaviatur	Antal tangenter	88			
		Type	GrandTouch-klaviatur: trætangenter (kun hvide), syntetisk ibenholt og elfenben på tangenterne, gentagelsesmekanisme	GrandTouch-S-klaviatur: trætangenter (kun hvide), syntetisk ibenholt og elfenben på tangenterne, gentagelsesmekaniske	GrandTouch-S-klaviatur: syntetisk ibenholt og elfenben på tangenterne, gentagelsesmekaniske	
		88 lineære "graded hammer"-tangenter	Ja	-		
		Modvægt	Ja	-		
		Grad af anslagsfølsomhed	Lav 2/Lav 1/Medium/Høj 1/Høj 2/Fast			
		Pedal	Antal pedaler	3: Dæmper (med halvpedalfunktion), sostenuto, piano		
	GrandTouch-pedaler		Ja	-		
	Fortepedal med flygeleffekt		Ja	-		
	Panel	Sprog	Engelsk			
	Kabinet	Tangentlågets udformning	Skydelåg	Sammenfoldeligt	Skydelåg	
Nodestativ		Ja (med nodeklemmer)				
Funktioner	Bluetooth (Muligvis ikke udstyret med denne funktion. Det afhænger af, hvilket land du har købt produktet i.)	Lyd	Understøttet profil: A2DP, kompatibel codec: SBC			
		MIDI	Overholder specifikationen for Bluetooth Low Energy MIDI			
		Bluetooth-version	5.0			
		Trådløst output	Bluetooth-klasse 2			
		Maksimal kommunikationsafstand	Ca. 10 m			
		Radiofrekvens	2.401-2.481			
		Maksimal udgangseffekt (EIRP)	4 dBm			
		Moduleringstype	FHSS			
	USB-lydinterface	44,1 kHz, 24 bit, stereo				
	Lektion/Guide	Ja (med Stream Lights)				

		CSP-295GP	CSP-295	CSP-275	CSP-255	
Lyde	Tonegenerering	Klaverlyd	Yamaha CFX, Bösendorfer Imperial			
		Binaural sampling	Ja (kun "CFX Grand" og "Bösendorfer")			
	Klavereffekter	VRM (Virtual Resonance Modeling)	Ja			
		Grand Expression-modellering	Ja			
		Key-off Samples	Ja			
		Smooth Release	Ja			
	Polyfoni (maks.)		256			
	Kompatibilitet (til melodiaspilning)		XG, GS, GM, GM2			
Tilslutningsmuligheder	Hovedtelefoner		Almindeligt stereo-jack-stik (× 2)			
	Mikrofon		Mic/Line In (standardmono-jack-stik), indgangslýdstyrke			
	MIDI		IN, OUT, THRU			
	AUX IN		Stereo Mini-stik			
	AUX OUT		Almindeligt jack-stik (R, L/L+R)			
	AUX PEDAL		Ja			
	USB TO DEVICE		Ja			
	USB-C		Ja			
Lydsystem	Forstærkere		(50 W + 50 W + 40 W) × 2	(50 W + 50 W + 40 W) × 2	(50 W + 50 W) × 2	40 W × 2
	Højttalere		(16 cm + 8 cm + 2,5 cm med Waveguide) × 2 + 20 cm, Spruce Cone-højttaler, Twisted Flare-port	(16 cm + 8 cm + 2,5 cm (dome) med bidirektionalt horn) × 2, Spruce Cone-højttaler	(16 cm + 8 cm) × 2	16 cm × 2
Strømforsyning	Automatisk slukning		Ja			
Medfølgende tilbehør			Brugervejledning, Online Member Product Registration (onlineproduktregistrering), strømledning, klaverbænk*, krog til hovedtelefoner og monteringskruer *Medfølger muligvis ikke, afhængigt af hvor instrumentet købes. Spørg din Yamaha-forhandler.			

#### Tilbehør, der sælges separat

- \*Fås muligvis ikke, afhængigt af hvor du bor.
- Hovedtelefoner HPH-150, HPH-100, HPH-50
- Fodkontakt FC5, FC4A
- Fodpedal FC7
- Trådløs USB LAN-adapter UD-WL01

### Kompatible formater til dette instrument

#### ■ GM2

"GM (General MIDI)" er et af de mest udbredte Voice Allocation-formater. "GM System Level 2" er en standardspecifikation, der forbedrer det oprindelige "GM"-format og giver forbedret kompatibilitet med melodidata. Den giver større polyfoni, større udvalg af lyde, udvidede parametre for lydene og integrerede effekter.

#### ■ XG

XG er en større udvidelse af GM System Level 1. XG er udviklet af Yamaha specielt med henblik på at levere flere lyde og variationer og sikre en mere omfattende styring af lydenes og effekternes dynamik. XG er kompatibelt en del år frem i tiden.

#### ■ GS

GS er udviklet af Roland Corporation. Som det gælder for Yamaha XG er GS også en væsentlig forbedring af GM, især hvad angår lyde og trommesæt og variationer af disse. Derudover er der også større styring af lydenes og effekternes dynamik.

#### ■ XF

Yamaha XF-formatet er en udvidelse af SMF-standarden (Standard MIDI File), der giver flere funktioner og kan udvides. Dette instrument kan vise sangtekster, hvis der afspilles en XF-fil med sangtekstdata.

## Hvad du kan gøre med instrumentet for sig selv, og når det er forbundet med Smart Pianist

		Kun instrument	Instrument + Smart Pianist
Sprog		Engelsk	Menu: Engelsk/tysk/fransk/spansk/japansk/kinesisk Meddelelser og Hjælp: 26 sprog
Piano Room (forskellige indstillinger for klaverlyd)		–	Ja
Lyde	Antal lyde	10	CSP-295GP/CSP-295: 919, CSP-275/CSP-255: 819
	Lag (lagdeling af to lyde)	–	Ja
	Venstre (afspilning af to forskellige lyde med højre og venstre hånd)	–	Ja
	Splitpunkt-ændring	–	Ja
	Oktav	–	Ja
Stilarter	Antal stilarter	10	CSP-295GP/CSP-295: 525, CSP-275/CSP-255: 495
	Akkordgenkendelsesområde	Fuldt område (kan ikke ændres)	Fuldt/lavere
	Intro/slutning	Til (kan ikke ændres)	Til/fra
	Ændring af stykke	–	Hovedstykke × 4
	Synkroniseret start	–	Ja
	Afspilning af stemmer	Alle/rytme & bas/rytme	8 stemmer, uafhængig til/fra-kontrol
Effekter	Rumklangstyper	5 typer	65 typer
Indspilning	MIDI	–	Ja (SMF-format 0)
	Lyd	–	Ja (WAV, AAC) *Kan kun indspilles med USB-kablet eller Wi-Fi-tilslutning.
Melodier	Antal melodier til afspilning	10	403
	Indstilling for Stream Lights	Til (kan ikke ændres)	Til/fra, Hastighed
	Vejledningstype	Korrekt tangent (kan ikke ændres)	Korrekt tangent/Vilkårlig tangent/ Karao-tangent/Your Tempo
	Funktion til visning af noder/akkorder/ sangtekster	–	Ja
	Audio To Score	–	Ja
	AB-gentagelsesfunktion	–	Ja
Registreringshukommelse		–	Ja
Metronom		Ja	
Tempo		5-500, Tap Tempo	
Balance (volumenbalance mellem stemmer)		–	Ja
Hjælpeprogram	Transponering	Klaviatur	Klaviatur/stilart, melodi
	Stemning	414,8 - 440,0 - 466,8 Hz (intervaller på 0,2 Hz)	414,8 - 440,0 - 466,8 Hz (intervaller på 0,2 Hz), 9 skalatyper
	Klaviaturindstilling (Touch Curve)	Lav 2/Lav 1/Medium/Høj 1/Høj 2/Fast	
	Pedalindstilling	–	Ja (funktioner kan vælges)
	Mic-indstilling	–	Ja (vokalharmoni osv.)
	Master EQ	–	Ja
	Lydindstilling	–	Ja (Binaural, IAC osv.)
	Automatisk slukning	Deaktiveret/aktiveret	Deaktiveret/aktiveret (forløbet tid kan indstilles)

Der er mange flere parametre, der kan indstilles på Smart Pianist. Tjek og afprøv dem i appen.

Indholdet af denne vejledning gælder for de seneste specifikationer på tidspunktet for udgivelsen. Du finder den seneste vejledning på Yamahas websted, hvorfra den kan downloades. Da specifikationer, udstyr og tilbehør, der sælges særskilt, ikke nødvendigvis er ens i alle lande, bør du forhøre dig hos din Yamaha-forhandler.

# Indeks

<b>A</b>		
Akkompagnement .....	33	
App .....	24	
Audio Loopback .....	37	
Automatisk slukning .....	20	
<b>B</b>		
Binaural sampling .....	23	
Bluetooth .....	25	
<b>C</b>		
Computer .....	39	
<b>F</b>		
Fodkontakt .....	41	
Fodpedal .....	41	
Fortepedal med flygeeffekt (CSP-295GP/CSP-295) .....	22	
<b>G</b>		
Grad af anslagsfølsomhed .....	35	
Grand Expression-modellering .....	20	
Guitar .....	42	
<b>H</b>		
Halvpedal .....	21	
Hovedtelefoner .....	22	
<b>I</b>		
IAC (Intelligent akustisk styring) .....	21	
initialiser .....	38	
<b>K</b>		
Klemmer .....	16	
Krog til hovedtelefoner .....	22	
<b>L</b>		
Liste over funktioner .....	30	
Liste over lyde .....	30	
Liste over melodier .....	31	
Liste over stilarter .....	31	
Lyd .....	32	
Lydenhed .....	40	
Låg .....	18	
<b>M</b>		
Melodi .....	32	
Metronom .....	34	
MIDI-afsendelseskanal .....	37	
MIDI-enhed .....	43	
Mikrofon .....	42	
<b>N</b>		
Nodestativ .....	16	
<b>P</b>		
Pedal .....	21	
<b>R</b>		
Rumklang .....	35	
<b>S</b>		
Samling (CSP-295GP) .....	44	
Samling (CSP-275/CSP-255) .....	48	
Sikkerhedskopiering af data .....	20	
Smart Pianist .....	24	
Stemning .....	36	
Stereofonisk optimerer .....	23	
Stilart .....	33	
Strøm .....	19	
<b>T</b>		
Tangentlåg .....	15	
Tempo .....	34	
Tilslutning (eksterne enheder) .....	39	
Tilslutning (Smart Pianist) .....	24	
Tonehøjde .....	36	
Transponering .....	36	
<b>U</b>		
USB-lydinterface .....	40	
<b>V</b>		
Volumen (mastervolumen) .....	21	
Volumen (metronom) .....	34	
VRM .....	23	
<b>W</b>		
Wi-Fi .....	27	

**Gegevens en auteursrechten voor de vooraf geïnstalleerde songs  
Kreditering og ophavsrettigheder for de forudinstallerede melodier  
Kompositörer och upphovsrätt för förinstallerade Songer**

**All I Want For Christmas Is You**

Words and Music by Mariah Carey and Walter Afanasieff

Copyright © 1994 UNIVERSAL TUNES, BEYONDIDOLIZATION, SONY/ATV MUSIC PUBLISHING LLC, TAMAL VISTA MUSIC and KOBALT MUSIC COPYRIGHTS SARL

All Rights for BEYONDIDOLIZATION Administered by UNIVERSAL TUNES

All Rights for SONY/ATV MUSIC PUBLISHING LLC and TAMAL VISTA MUSIC

Administered by SONY/ATV MUSIC PUBLISHING LLC, 424 Church Street, Suite 1200, Nashville, TN 37219

All Rights for KOBALT MUSIC COPYRIGHTS SARL Administered Worldwide by KOBALT SONGS MUSIC PUBLISHING All Rights Reserved Used by Permission

**All The Things You Are**

Lyrics by Oscar Hammerstein II Music by Jerome Kern

Copyright © 1939 UNIVERSAL - POLYGRAM INTERNATIONAL PUBLISHING, INC.

Copyright Renewed

All Rights Reserved Used by Permission

**Autumn Leaves**

English lyric by Johnny Mercer

French lyric by Jacques Prevert

Music by Joseph Kosma

© 1947, 1950 (Renewed) ENOCH ET CIE

Sole Selling Agent for U.S. and Canada:

MORLEY MUSIC CO., by agreement with ENOCH ET CIE

All Rights Reserved

**Back For Good**

Words and Music by Gary Barlow

Copyright © 1995 Sony/ATV Music Publishing (UK) Limited

All Rights Administered by Sony/ATV Music Publishing LLC, 424 Church Street, Suite 1200, Nashville, TN 37219

International Copyright Secured All Rights Reserved

**Billie Jean**

Words and Music by Michael Jackson

Copyright © 1982 Mijac Music

All Rights Administered by Sony/ATV Music Publishing LLC, 424 Church Street, Suite 1200, Nashville, TN 37219

International Copyright Secured All Rights Reserved

**Can't Take My Eyes Off Of You**

Words and Music by Bob Crewe and Bob Gaudio

Copyright © 1967 EMI Longitude Music and Seasons Four Music

Copyright Renewed

All Rights on behalf of EMI Longitude Music Administered by Sony/ATV Music Publishing LLC, 424 Church Street, Suite 1200, Nashville, TN 37219

International Copyright Secured All Rights Reserved

**Candle In The Wind**

Words and Music by Elton John and Bernie Taupin

Copyright © 1973 UNIVERSAL/DICK JAMES MUSIC LTD.

Copyright Renewed

All Rights in the United States and Canada

Controlled and Administered by UNIVERSAL - SONGS OF POLYGRAM INTERNATIONAL, INC.

All Rights Reserved Used by Permission

**Clocks**

Words and Music by Guy Berryman, Jon

Buckland, Will Champion and Chris Martin

Copyright © 2002 by Universal Music Publishing MGB Ltd.

All Rights in the United States Administered by Universal Music - MGB Songs

International Copyright Secured All Rights Reserved

**Dancing Queen**

Words and Music by Benny Andersson, Bjorn

Ulvaeus and Stig Anderson

Copyright © 1976, 1977 UNIVERSAL/UNION SONGS MUSIKFORLAG AB

Copyright Renewed

All Rights Administered by UNIVERSAL - POLYGRAM INTERNATIONAL

PUBLISHING, INC. and EMI GROVE PARK MUSIC, INC.

All Rights Reserved Used by Permission

**Eternal Flame**

Words and Music by Billy Steinberg, Tom Kelly and Susanna Hoffs

Copyright © 1988 Sony/ATV Music Publishing LLC and Bangophile Music

All Rights on behalf of Sony/ATV Music

Publishing LLC Administered by Sony/ATV Music Publishing LLC, 424 Church Street, Suite 1200, Nashville, TN 37219

All Rights on behalf of Bangophile Music Controlled and Administered by Songs Of Universal, Inc.

International Copyright Secured All Rights Reserved

**Every Breath You Take**

Music and Lyrics by Sting

Copyright © 1983 G.M. Sumner

All Rights Administered by Sony/ATV Music Publishing LLC, 424 Church Street, Suite 1200, Nashville, TN 37219

International Copyright Secured All Rights Reserved

**Fields Of Gold**

Music and Lyrics by Sting

Copyright © 1993 Steerpike Ltd.

All Rights Administered by Sony/ATV Music Publishing LLC, 424 Church Street, Suite 1200, Nashville, TN 37219

International Copyright Secured All Rights Reserved

**Final Countdown**

Words and Music by Joey Tempest

Copyright © 1986 EMI Music Publishing Ltd.

All Rights Administered by Sony/ATV Music Publishing LLC, 424 Church Street, Suite 1200, Nashville, TN 37219

International Copyright Secured All Rights Reserved

**The Girl From Ipanema (Garôta De Ipanema)**

Music by Antonio Carlos Jobim

English Words by Norman Gimbel

Original Words by Vinicius De Moraes

Copyright © 1963 ANTONIO CARLOS JOBIM and VINICIUS DE MORAES, Brazil

Copyright Renewed 1991 and Assigned to SONGS OF UNIVERSAL, INC. and WORDS WEST LLC

English Words Renewed 1991 by NORMAN GIMBEL for the World and Assigned to WORDS WEST LLC (P.O. Box 15187, Beverly Hills, CA 90209 USA)

All Rights Reserved Used by Permission

**Hallelujah**

Words and Music by Leonard Cohen

Copyright © 1985 Sony/ATV Music Publishing LLC

All Rights Administered by Sony/ATV Music Publishing LLC, 424 Church Street, Suite 1200, Nashville, TN 37219

International Copyright Secured All Rights Reserved

**Hey Jude**

Words and Music by John Lennon and Paul McCartney

Copyright © 1968 Sony/ATV Music Publishing LLC

Copyright Renewed

All Rights Administered by Sony/ATV Music Publishing LLC, 424 Church Street, Suite 1200, Nashville, TN 37219

International Copyright Secured All Rights Reserved

**I Will Always Love You**

Words and Music by Dolly Parton

Copyright © 1973 Velvet Apple Music

Copyright Renewed

All Rights Administered by Sony/ATV Music Publishing LLC, 424 Church Street, Suite 1200, Nashville, TN 37219

International Copyright Secured All Rights Reserved

**In The Mood**

By Joe Garland

Copyright © 1939, 1960 Shapiro, Bernstein & Co., Inc., New York

Copyright Renewed

International Copyright Secured All Rights Reserved

Used by Permission

**Into The Unknown**

from FROZEN 2

Music and Lyrics by Kristen Anderson-Lopez and Robert Lopez

© 2019 Wonderland Music Company, Inc.

All Rights Reserved. Used by Permission.

**Just The Way You Are**

Words and Music by Billy Joel

Copyright © 1977 ALMO MUSIC CORP. and IMPULSIVE MUSIC

Copyright Renewed

All Rights Administered by ALMO MUSIC CORP.

All Rights Reserved Used by Permission

**La Bamba**

By Richard Valenzuela

Copyright © 1959 EMI Longitude Music and Valens Heirs Designee

Copyright Renewed

All Rights Administered by Sony/ATV Music Publishing LLC, 424 Church Street, Suite 1200, Nashville, TN 37219

International Copyright Secured All Rights Reserved



**Let There Be Love**

Lyric by Ian Grant  
 Music by Lionel Rand  
 Copyright © 1940 Shapiro, Bernstein & Co.,  
 Inc., New York  
 Copyright Renewed  
 International Copyright Secured All Rights  
 Reserved Used by Permission

**Lover**

Words and Music by Taylor Swift  
 Copyright © 2019 Sony/ATV Music Publishing  
 LLC and Taylor Swift Music  
 All Rights Administered by Sony/ATV Music  
 Publishing LLC, 424 Church Street, Suite  
 1200, Nashville, TN 37219  
 International Copyright Secured All Rights  
 Reserved

**Moon River**

from the Paramount Picture BREAKFAST AT  
 TIFFANY'S  
 Words by Johnny Mercer  
 Music by Henry Mancini  
 Copyright © 1961 Sony/ATV Music Publishing  
 LLC  
 Copyright Renewed  
 All Rights Administered by Sony/ATV Music  
 Publishing LLC, 424 Church Street, Suite  
 1200, Nashville, TN 37219  
 International Copyright Secured All Rights  
 Reserved

**My Heart Will Go On (Love Theme From  
"Titanic")**

from the Paramount and Twentieth Century  
 Fox Motion Picture TITANIC  
 Music by James Horner  
 Lyric by Will Jennings  
 Copyright © 1997 Sony/ATV Harmony, Sony/  
 ATV Melody, T C F Music Publishing, Inc.,  
 Fox Film Music Corporation and Blue Sky  
 Rider Songs  
 All Rights on behalf of Sony/ATV Harmony and  
 Sony/ATV Melody Administered by Sony/  
 ATV Music Publishing LLC, 424 Church  
 Street, Suite 1200, Nashville, TN 37219  
 All Rights on behalf of Blue Sky Rider Songs  
 Administered by Irving Music, Inc.  
 International Copyright Secured All Rights  
 Reserved

**Poker Face**

Words and Music by Stefani Germanotta and  
 RedOne  
 Copyright © 2008 Sony/ATV Music Publishing  
 LLC, House Of Gaga Publishing Inc. and  
 RedOne Productions, LLC  
 All Rights Administered by Sony/ATV Music  
 Publishing LLC, 424 Church Street, Suite  
 1200, Nashville, TN 37219  
 International Copyright Secured All Rights  
 Reserved

**Señorita**

Words and Music by Camila Cabello, Charlotte  
 Aitchison, Jack Patterson, Shawn Mendes,  
 Magnus Høiberg, Benjamin Levin, Ali  
 Tamposi and Andrew Wotman  
 Copyright © 2019 Maidmetal Limited,  
 Milamoon Songs, Stellar Songs Ltd., EMI  
 Music Publishing Ltd., Songs Of Universal,  
 Inc., Mendes Music, Infinite Stripes, Back  
 Hair Music Publishing, Universal Music  
 Works, Please Don't Forget To Pay Me Music,  
 Reservoir 416 and Andrew Watt Music  
 All Rights on behalf of Maidmetal Limited,  
 Milamoon Songs, Stellar Songs Ltd. and EMI  
 Music Publishing Ltd. Administered by  
 Sony/ATV Music Publishing LLC, 424  
 Church Street, Suite 1200, Nashville,  
 TN 37219

All Rights on behalf of Mendes Music, Infinite  
 Stripes and Back Hair Music Publishing  
 Administered by Songs Of Universal, Inc.  
 All Rights on behalf of Please Don't Forget To  
 Pay Me Music Administered by Universal  
 Music Works  
 All Rights on behalf of Reservoir 416  
 Administered Worldwide by Reservoir  
 Media Management, Inc.  
 All Rights on behalf of Andrew Watt Music  
 Administered Worldwide by Songs Of Kobalt  
 Music Publishing  
 International Copyright Secured All Rights  
 Reserved

**Shallow**

from A STAR IS BORN  
 Words and Music by Stefani Germanotta, Mark  
 Ronson, Andrew Wyatt and Anthony  
 Rossomando  
 Copyright © 2018 Sony/ATV Music Publishing  
 LLC, SG Songs Worldwide, Concord  
 Copyrights, Songs Of Zelig, Downtown  
 DMP Songs, Downtown DLJ Songs,  
 Stephaniesays Music, White Bull Music  
 Group, Warner-Barham Music, LLC and  
 Warner-Olive Music, LLC  
 All Rights on behalf of Sony/ATV Music  
 Publishing LLC and SG Songs Worldwide  
 Administered by Sony/ATV Music  
 Publishing LLC, 424 Church Street, Suite  
 1200, Nashville, TN 37219

All Rights on behalf of Songs Of Zelig  
 Administered by Concord Copyrights  
 All Rights on behalf of Downtown DMP Songs,  
 Downtown DLJ Songs, Stephaniesays Music  
 and White Bull Music Group Administered  
 by Downtown Music Publishing LLC  
 All Rights (Excluding Print) on behalf of  
 Warner-Barham Music, LLC Administered  
 by Songs Of Universal, Inc.  
 All Rights (Excluding Print) on behalf of  
 Warner-Olive Music, LLC Administered by  
 Universal Music Corp.  
 Exclusive Worldwide Print Rights on behalf of  
 Warner-Barham Music, LLC and Warner-  
 Olive Music, LLC Administered by Alfred  
 Music  
 International Copyright Secured All Rights  
 Reserved

**Spanish Eyes**

Words by Charles Singleton and Eddie Snyder  
 Music by Bert Kaempfert  
 Copyright © 1965 Bert Kaempfert Music  
 Copyright Renewed  
 All Rights Administered by Sony/ATV Music  
 Publishing LLC, 424 Church Street, Suite  
 1200, Nashville, TN 37219  
 International Copyright Secured All Rights  
 Reserved

**10,000 Hours**

Words and Music by Dan Smyers, Jordan  
 Reynolds, Shay Mooney, Justin Bieber, Jason  
 Boyd and Jessie Jo Dillon  
 © 2019 WC MUSIC CORP., BEATS AND  
 BANJOS, BUCKEYE26, JREYNMUSIC,  
 WARNER-TAMERLANE PUBLISHING  
 CORP., SHAY MOONEY MUSIC,  
 UNIVERSAL MUSIC CORP., BIEBER TIME  
 PUBLISHING, BMG GOLD SONGS, POO  
 BZ PUBLISHING INC., BIG MUSIC  
 MACHINE and BIG ASS PILE OF DIMES  
 MUSIC  
 All Rights for BEATS AND BANJOS,  
 BUCKEYE26 and JREYNMUSIC  
 Administered by WC MUSIC CORP.  
 All Rights for SHAY MOONEY MUSIC  
 Administered by WARNER-TAMERLANE  
 PUBLISHING CORP.

All Rights for BIEBER TIME PUBLISHING  
 Administered by UNIVERSAL MUSIC  
 CORP. All Rights for BMG GOLD SONGS  
 and POO BZ PUBLISHING INC.  
 Administered by BMG RIGHTS  
 MANAGEMENT (US) LLC  
 All Rights Reserved Used by Permission

**Unchained Melody**

Lyric by Hy Zaret  
 Music by Alex North  
 © 1955 (Renewed) North Melody Publishing  
 (SESAC) and HZUM Publishing (SESAC) c/  
 o Unchained Melody Publishing, LLC  
 All Rights Reserved Used by Permission

**Up Where We Belong**

from the Paramount Picture AN OFFICER  
 AND A GENTLEMAN  
 Words by Will Jennings  
 Music by Buffy Sainte-Marie and Jack Nitzsche  
 Copyright © 1982 Sony/ATV Music Publishing  
 LLC  
 All Rights Administered by Sony/ATV Music  
 Publishing LLC, 424 Church Street, Suite  
 1200, Nashville, TN 37219  
 International Copyright Secured All Rights  
 Reserved

**What A Wonderful World**

Words and Music by George David Weiss and  
 Bob Thiele  
 Copyright © 1967 by Range Road Music Inc.,  
 Quartet Music and Abilene Music Copyright  
 Renewed  
 All Rights for Range Road Music Inc.  
 Administered by Round Hill Carlin, LLC  
 All Rights for Quartet Music Administered by  
 BMG Rights Management (US) LLC  
 All Rights for Abilene Music Administered by  
 Concord Sounds c/o Concord Music  
 Publishing  
 International Copyright Secured All Rights  
 Reserved Used by Permission

**White Christmas**

from the Motion Picture Irving Berlin's  
 HOLIDAY INN  
 Words and Music by Irving Berlin  
 © Copyright 1940, 1942 by Irving Berlin  
 Copyright Renewed  
 International Copyright Secured All Rights  
 Reserved

**Wonderful Tonight**

Words and Music by Eric Clapton  
 Copyright © 1977 by Eric Patrick Clapton  
 Copyright Renewed  
 International Copyright Secured All Rights  
 Reserved

**Wonderwall**

Words and Music by Noel Gallagher  
 Copyright © 1995 SM Music Publishing UK  
 Limited and Oasis Music  
 All Rights Administered by Sony/ATV Music  
 Publishing LLC, 424 Church Street, Suite  
 1200, Nashville, TN 37219  
 International Copyright Secured All Rights  
 Reserved

**You've Lost That Lovin' Feelin'**

Words and Music by Barry Mann, Cynthia Weil  
 and Phil Spector  
 Copyright © 1964, 1965 Screen Gems-EMI  
 Music Inc. and Mother Bertha Music  
 Copyright Renewed  
 All Rights Administered by Sony/ATV Music  
 Publishing LLC, 424 Church Street, Suite  
 1200, Nashville, TN 37219  
 International Copyright Secured All Rights  
 Reserved

## For European Union and United Kingdom

<b>EN</b>	<b>SIMPLIFIED EU DECLARATION OF CONFORMITY / SIMPLIFIED UK DECLARATION OF CONFORMITY</b>
<p>Hereby, Yamaha Music Europe GmbH declares that the radio equipment type [CSP-295GP, CSP-295, CSP-275, CSP-255] is in compliance with Directive 2014/53/EU and the radio equipment regulations of UK. The full texts of the EU declaration of conformity and the UK declaration of conformity are available at the following internet address: <a href="https://europe.yamaha.com/en/support/compliance/doc.html">https://europe.yamaha.com/en/support/compliance/doc.html</a></p>	
<b>FR</b>	<b>DECLARATION UE DE CONFORMITE SIMPLIFIEE</b>
<p>Le soussigné, Yamaha Music Europe GmbH, déclare que l'équipement radioélectrique du type [CSP-295GP, CSP-295, CSP-275, CSP-255] est conforme à la directive 2014/53/UE. Le texte complet de la déclaration UE de conformité est disponible à l'adresse internet suivante : <a href="https://europe.yamaha.com/en/support/compliance/doc.html">https://europe.yamaha.com/en/support/compliance/doc.html</a></p>	
<b>DE</b>	<b>VEREINFACHTE EU-KONFORMITÄTSERKLÄRUNG</b>
<p>Hiermit erklärt Yamaha Music Europe GmbH, dass der Funkanlagentyp [CSP-295GP, CSP-295, CSP-275, CSP-255] der Richtlinie 2014/53/EU entspricht. Der vollständige Text der EU-Konformitätserklärung ist unter der folgenden Internetadresse verfügbar: <a href="https://europe.yamaha.com/en/support/compliance/doc.html">https://europe.yamaha.com/en/support/compliance/doc.html</a></p>	
<b>SV</b>	<b>FÖRENKLAD EU-FÖRSÄKRAN OM ÖVERENSSTÄMMELSE</b>
<p>Härmed försäkrar Yamaha Music Europe GmbH att denna typ av radioutrustning [CSP-295GP, CSP-295, CSP-275, CSP-255] överensstämmer med direktiv 2014/53/EU. Den fullständiga texten till EU-försäkran om överensstämmelse finns på följande webbadress: <a href="https://europe.yamaha.com/en/support/compliance/doc.html">https://europe.yamaha.com/en/support/compliance/doc.html</a></p>	
<b>IT</b>	<b>DICHIARAZIONE DI CONFORMITÀ UE SEMPLIFICATA</b>
<p>Il fabbricante, Yamaha Music Europe GmbH, dichiara che il tipo di apparecchiatura radio [CSP-295GP, CSP-295, CSP-275, CSP-255] è conforme alla direttiva 2014/53/UE. Il testo completo della dichiarazione di conformità UE è disponibile al seguente indirizzo Internet: <a href="https://europe.yamaha.com/en/support/compliance/doc.html">https://europe.yamaha.com/en/support/compliance/doc.html</a></p>	
<b>ES</b>	<b>DECLARACIÓN UE DE CONFORMIDAD SIMPLIFICADA</b>
<p>Por la presente, Yamaha Music Europe GmbH declara que el tipo de equipo radioeléctrico [CSP-295GP, CSP-295, CSP-275, CSP-255] es conforme con la Directiva 2014/53/UE. El texto completo de la declaración UE de conformidad está disponible en la dirección Internet siguiente: <a href="https://europe.yamaha.com/en/support/compliance/doc.html">https://europe.yamaha.com/en/support/compliance/doc.html</a></p>	
<b>PT</b>	<b>DECLARAÇÃO UE DE CONFORMIDADE SIMPLIFICADA</b>
<p>O(a) abaixo assinado(a) Yamaha Music Europe GmbH declara que o presente tipo de equipamento de rádio [CSP-295GP, CSP-295, CSP-275, CSP-255] está em conformidade com a Diretiva 2014/53/UE. O texto integral da declaração de conformidade está disponível no seguinte endereço de Internet: <a href="https://europe.yamaha.com/en/support/compliance/doc.html">https://europe.yamaha.com/en/support/compliance/doc.html</a></p>	
<b>NL</b>	<b>VEREENVOUDIGDE EU-CONFORMITEITSVERKLARING</b>
<p>Hierbij verklaar ik, Yamaha Music Europe GmbH, dat het type radioapparatuur [CSP-295GP, CSP-295, CSP-275, CSP-255] conform is met Richtlijn 2014/53/EU. De volledige tekst van de EU-conformiteitsverklaring kan worden geraadpleegd op het volgende internetadres: <a href="https://europe.yamaha.com/en/support/compliance/doc.html">https://europe.yamaha.com/en/support/compliance/doc.html</a></p>	
<b>BG</b>	<b>ОПРОСТЕНА ЕС ДЕКЛАРАЦИЯ ЗА СЪОТВЕТСТВИЕ</b>
<p>С настоящото Yamaha Music Europe GmbH декларира, че този тип радиосъоръжение [CSP-295GP, CSP-295, CSP-275, CSP-255] е в съответствие с Директива 2014/53/ЕС. Цялостният текст на ЕС декларацията за съответствие може да се намери на следния интернет адрес: <a href="https://europe.yamaha.com/en/support/compliance/doc.html">https://europe.yamaha.com/en/support/compliance/doc.html</a></p>	
<b>CS</b>	<b>ZJEDNODUŠENÉ EU PROHLÁŠENÍ O SHODĚ</b>
<p>Tímto Yamaha Music Europe GmbH prohlašuje, že typ rádiového zařízení [CSP-295GP, CSP-295, CSP-275, CSP-255] je v souladu se směrnicí 2014/53/EU. Úplné znění EU prohlášení o shodě je k dispozici na této internetové adrese: <a href="https://europe.yamaha.com/en/support/compliance/doc.html">https://europe.yamaha.com/en/support/compliance/doc.html</a></p>	
<b>DA</b>	<b>FORENKLET EU-OVERENSSTEMMELSESERKLÆRING</b>
<p>Hermed erklærer Yamaha Music Europe GmbH, at radioudstyrstypen [CSP-295GP, CSP-295, CSP-275, CSP-255] er i overensstemmelse med direktiv 2014/53/EU. EU-overensstemmelseserklæringens fulde tekst kan findes på følgende internetadresse: <a href="https://europe.yamaha.com/en/support/compliance/doc.html">https://europe.yamaha.com/en/support/compliance/doc.html</a></p>	

**ET LIHTSUSTATUD ELI VASTAVUSDEKLARATSIOON**

Käesolevaga deklareerib Yamaha Music Europe GmbH, et käesolev raadioseadme tüüp [CSP-295GP, CSP-295, CSP-275, CSP-255] vastab direktiivi 2014/53/EL nõuetele. ELi vastavusdeklaratsiooni täielik tekst on kättesaadav järgmisel internetiaadressil:  
<https://europe.yamaha.com/en/support/compliance/doc.html>

**EL ΑΠΛΟΥΣΤΕΥΜΕΝΗ ΔΗΛΩΣΗ ΣΥΜΜΟΡΦΩΣΗΣ ΕΕ**

Με την παρούσα ο/η Yamaha Music Europe GmbH, δηλώνει ότι ο ραδιοεξοπλισμός [CSP-295GP, CSP-295, CSP-275, CSP-255] πληροί την οδηγία 2014/53/ΕΕ. Το πλήρες κείμενο της δήλωσης συμμόρφωσης ΕΕ διατίθεται στην ακόλουθη ιστοσελίδα στο διαδίκτυο:  
<https://europe.yamaha.com/en/support/compliance/doc.html>

**HR POJEDNOSTAVLJENA EU IZJAVA O SUKLADNOSTI**

Yamaha Music Europe GmbH ovime izjavljuje da je radijska oprema tipa [CSP-295GP, CSP-295, CSP-275, CSP-255] u skladu s Direktivom 2014/53/EU. Cjeloviti tekst EU izjave o sukladnosti dostupan je na sljedećoj internetskoj adresi:  
<https://europe.yamaha.com/en/support/compliance/doc.html>

**LV VIENKĀRŠOTA ES ATBILSTĪBAS DEKLARĀCIJA**

Ar šo Yamaha Music Europe GmbH deklarē, ka radioiekārta [CSP-295GP, CSP-295, CSP-275, CSP-255] atbilst Direktīvai 2014/53/ES. Pilns ES atbilstības deklarācijas teksts ir pieejams šādā interneta vietnē:  
<https://europe.yamaha.com/en/support/compliance/doc.html>

**LT SUPAPRASTINTA ES ATITIKTIES DEKLARACIJA**

Aš, Yamaha Music Europe GmbH, patvirtinu, kad radijo įrenginių tipas [CSP-295GP, CSP-295, CSP-275, CSP-255] atitinka Direktyvą 2014/53/ES. Visas ES atitikties deklaracijos tekstas prieinamas šiuo interneto adresu:  
<https://europe.yamaha.com/en/support/compliance/doc.html>

**HU EGSZERŰSÍTETT EU-MEGFELELŐSÉGI NYILATKOZAT**

Yamaha Music Europe GmbH igazolja, hogy a [CSP-295GP, CSP-295, CSP-275, CSP-255] típusú rádióberendezés megfelel a 2014/53/EU irányelvnek. Az EU-megfelelőségi nyilatkozat teljes szövege elérhető a következő internetes címen:  
<https://europe.yamaha.com/en/support/compliance/doc.html>

**PL UPROSZCZONA DEKLARACJA ZGODNOŚCI UE**

Yamaha Music Europe GmbH niniejszym oświadcza, że typ urządzenia radiowego [CSP-295GP, CSP-295, CSP-275, CSP-255] jest zgodny z dyrektywą 2014/53/UE. Pełny tekst deklaracji zgodności UE jest dostępny pod następującym adresem internetowym:  
<https://europe.yamaha.com/en/support/compliance/doc.html>

**RO DECLARAȚIA UE DE CONFORMITATE SIMPLIFICATĂ**

Prin prezenta, Yamaha Music Europe GmbH declară că tipul de echipamente radio [CSP-295GP, CSP-295, CSP-275, CSP-255] este în conformitate cu Directiva 2014/53/UE. Textul integral al declarației UE de conformitate este disponibil la următoarea adresă internet:  
<https://europe.yamaha.com/en/support/compliance/doc.html>

**SK ZJEDNODUŠENÉ EÚ VYHLÁSENIE O ZHODE**

Yamaha Music Europe GmbH týmto vyhlasuje, že rádiové zariadenie typu [CSP-295GP, CSP-295, CSP-275, CSP-255] je v súlade so smernicou 2014/53/EÚ. Úplné EÚ vyhlásenie o zhode je k dispozícii na tejto internetovej adrese:  
<https://europe.yamaha.com/en/support/compliance/doc.html>

**SL POENOSTAVLJENA IZJAVA EU O SKLADNOSTI**

Yamaha Music Europe GmbH potrjuje, da je tip radijske opreme [CSP-295GP, CSP-295, CSP-275, CSP-255] skladen z Direktivo 2014/53/EU. Celotno besedilo izjave EU o skladnosti je na voljo na naslednjem spletnem naslovu:  
<https://europe.yamaha.com/en/support/compliance/doc.html>

**FI YKSINKERTAISTETTU EU-VAATIMUSTENMUKAISUUSVAKUUTUS**

Yamaha Music Europe GmbH vakuuttaa, että radiolaitetyypit [CSP-295GP, CSP-295, CSP-275, CSP-255] on direktiivin 2014/53/EU mukainen. EU-vaatimustenmukaisuusvakuutuksen täysimittainen teksti on saatavilla seuraavassa internetosoitteessa:  
<https://europe.yamaha.com/en/support/compliance/doc.html>

**TR BASİTLEŞTİRİLMİŞ AVRUPA BİRLİĞİ UYGUNLUK BİLDİRİMİ**

İşbu belge ile, Yamaha Music Europe GmbH, radyo cihaz tipinin [CSP-295GP, CSP-295, CSP-275, CSP-255], Direktif 2014/53/ AB'ye uygunluğunu beyan eder. AB uyumu beyanının tam metni aşağıdaki internet adresinden edinilebilir:  
<https://europe.yamaha.com/en/support/compliance/doc.html>

## **Apache License 2.0**

Copyright (c) 2009-2018 Arm Limited. All rights reserved.

SPDX-License-Identifier: Apache-2.0

Licensed under the Apache License, Version 2.0 (the License); you may not use this file except in compliance with the License. You may obtain a copy of the License at [www.apache.org/licenses/LICENSE-2.0](http://www.apache.org/licenses/LICENSE-2.0)

Unless required by applicable law or agreed to in writing, software distributed under the License is distributed on an AS IS BASIS, WITHOUT WARRANTIES OR CONDITIONS OF ANY KIND, either express or implied. See the License for the specific language governing permissions and limitations under the License.

## **Modified BSD license**

COPYRIGHT(c) 2016 STMicroelectronics

Redistribution and use in source and binary forms, with or without modification, are permitted provided that the following conditions are met:

1. Redistributions of source code must retain the above copyright notice, this list of conditions and the following disclaimer.
2. Redistributions in binary form must reproduce the above copyright notice, this list of conditions and the following disclaimer in the documentation and/or other materials provided with the distribution.
3. Neither the name of STMicroelectronics nor the names of its contributors may be used to endorse or promote products derived from this software without specific prior written permission.

THIS SOFTWARE IS PROVIDED BY THE COPYRIGHT HOLDERS AND CONTRIBUTORS "AS IS" AND ANY EXPRESS OR IMPLIED WARRANTIES, INCLUDING, BUT NOT LIMITED TO, THE IMPLIED WARRANTIES OF MERCHANTABILITY AND FITNESS FOR A PARTICULAR PURPOSE ARE DISCLAIMED. IN NO EVENT SHALL THE COPYRIGHT HOLDER OR CONTRIBUTORS BE LIABLE FOR ANY DIRECT, INDIRECT, INCIDENTAL, SPECIAL, EXEMPLARY, OR CONSEQUENTIAL DAMAGES (INCLUDING, BUT NOT LIMITED TO, PROCUREMENT OF SUBSTITUTE GOODS OR SERVICES; LOSS OF USE, DATA, OR PROFITS; OR BUSINESS INTERRUPTION) HOWEVER CAUSED AND ON ANY THEORY OF LIABILITY, WHETHER IN CONTRACT, STRICT LIABILITY, OR TORT (INCLUDING NEGLIGENCE OR OTHERWISE) ARISING IN ANY WAY OUT OF THE USE OF THIS SOFTWARE, EVEN IF ADVISED OF THE POSSIBILITY OF SUCH DAMAGE.

# Important Notice: Guarantee Information for customers in European Economic Area (EEA) and Switzerland

<b>Important Notice: Guarantee Information for customers in EEA* and Switzerland</b> For detailed guarantee information about this Yamaha product, and Pan-EEA* and Switzerland warranty service, please either visit the website address below (Printable file is available at our website) or contact the Yamaha representative office for your country. * EEA: European Economic Area	English
<b>Wichtiger Hinweis: Garantie-Information für Kunden in der EWR* und der Schweiz</b> Für nähere Garantie-Information über dieses Produkt von Yamaha, sowie über den Pan-EWR*- und Schweizer Garantieservice, besuchen Sie bitte entweder die folgend angegebene Internetadresse (eine druckfähige Version befindet sich auch auf unserer Webseite), oder wenden Sie sich an den für Ihr Land zuständigen Yamaha-Vertrieb. *EWR: Europäischer Wirtschaftsraum	Deutsch
<b>Remarque importante: informations de garantie pour les clients de l'EEE et la Suisse</b> Pour des informations plus détaillées sur la garantie de ce produit Yamaha et sur le service de garantie applicable dans l'ensemble de l'EEE ainsi qu'en Suisse, consultez notre site Web à l'adresse ci-dessous (le fichier imprimable est disponible sur notre site Web) ou contactez directement Yamaha dans votre pays de résidence. * EEE : Espace Economique Européen	Français
<b>Belangrijke mededeling: Garantie-informatie voor klanten in de EER* en Zwitserland</b> Voor gedetailleerde garantie-informatie over dit Yamaha-product en de garantieservice in heel de EER* en Zwitserland, gaat u naar de onderstaande website (u vindt een afdrukbaar bestand op onze website) of neemt u contact op met de vertegenwoordiging van Yamaha in uw land. * EER: Europese Economische Ruimte	Nederlands
<b>Aviso importante: información sobre la garantía para los clientes del EEE* y Suiza</b> Para una información detallada sobre este producto Yamaha y sobre el soporte de garantía en la zona EEE* y Suiza, visite la dirección web que se incluye más abajo (la versión del archivo para imprimir esta disponible en nuestro sitio web) o póngase en contacto con el representante de Yamaha en su país. * EEE: Espacio Económico Europeo	Español
<b>Avviso importante: informazioni sulla garanzia per i clienti residenti nell'EEA* e in Svizzera</b> Per informazioni dettagliate sulla garanzia relativa a questo prodotto Yamaha e l'assistenza in garanzia nei paesi EEA* e in Svizzera, potete consultare il sito Web all'indirizzo riportato di seguito (è disponibile il file in formato stampabile) oppure contattare l'ufficio di rappresentanza locale della Yamaha. * EEA: Area Economica Europea	Italiano
<b>Aviso importante: informações sobre as garantias para clientes da AEE* e da Suíça</b> Para obter uma informação pormenorizada sobre este produto da Yamaha e o serviço de garantia na AEE* e na Suíça, visite o site a seguir (o arquivo para impressão está disponível no nosso site) ou entre em contato com o escritório de representação da Yamaha no seu país. * AEE: Área Económica Europeia	Português
<b>Σημαντική σημείωση: Πληροφορίες εγγύησης για τους πελάτες στον ΕΟΧ* και Ελλάδα</b> Για λεπτομερείς πληροφορίες εγγύησης σχετικά με το προϊόν προϊόν της Yamaha και την κάλυψη εγγύησης σε όλες τις χώρες του ΕΟΧ και την Ελλάδα, επισκεφτείτε την παρακάτω ιστοσελίδα (Εκτυπώσιμη μορφή είναι διαθέσιμη στην ιστοσελίδα μας) ή απευθυνθείτε στην αντιπροσωπεία της Yamaha στη χώρα σας. * ΕΟΧ: Ευρωπαϊκός Οικονομικός Χώρος	Ελληνικά
<b>Viktigt: Garantiinformation för kunder i EES-området* och Schweiz</b> För detaljerad information om denna Yamahaprodukt samt garantiservice i hela EES-området* och Schweiz kan du antingen besöka nedanstående webbadress (en utskriftsvänlig fil finns på webbplatsen) eller kontakta Yamahas officiella representant i ditt land. * EES: Europeiska Ekonomiska Samarbetsområdet	Svenska
<b>Viktig merknad: Garantiinformasjon for kunder i EØS* og Sveits</b> Detaljert garantiinformasjon om dette Yamaha-produktet og garantiservice for hele EØS-området* og Sveits kan fås enten ved å besøke nettstedene nedenfor (utskriftsversjon finnes på våre nettsider) eller kontakte Yamahas kontorene i landet der du bor. *EØS: Det europeiske økonomiske samarbeidsområdet	Norsk
<b>Vigtig oplysning: Garantioplysninger til kunder i EØO* og Schweiz</b> De kan finde detaljerede garantioplysninger om dette Yamaha-produkt og den fælles garantiserviceordning for EØO* (og Schweiz) ved at besøge det websted, der er angivet nedenfor (der findes en fil, som kan udskrives, på vores websted), eller ved at kontakte Yamahas nationale repræsentationskontor i det land, hvor De bor. * EØO: Det Europæiske Økonomiske Område	Dansk
<b>Tärkeä ilmoitus: Takuutiedot Euroopan talousalueen (ETA) ja Sveitsin asiakkaille</b> Tämän Yamaha-tuotteen sekä ETA-alueen ja Sveitsin takuuta koskevat yksityiskohtaiset tiedot saatte alla olevasta nettiosoitteesta. (Tulostettava tiedosto saatavissa sivustollamme.) Voitte myös ottaa yhteyttä paikalliseen Yamaha-edustajaan. *ETA: Euroopan talousalue	Suomi
<b>Ważne: Warunki gwarancyjne obowiązujące w EOG* i Szwajcarii</b> Aby dowiedzieć się więcej na temat warunków gwarancyjnych tego produktu firmy Yamaha i serwisu gwarancyjnego w całym EOG* i Szwajcarii, należy odwiedzić wskazaną poniżej stronę internetową (plik gotowy do wydruku znajduje się na naszej stronie internetowej) lub skontaktować się z przedstawicielstwem firmy Yamaha w swoim kraju. * EOG — Europejski Obszar Gospodarczy	Polski
<b>Důležité oznámení: Záruční informace pro zákazníky v EHS* a ve Švýcarsku</b> Podrobné záruční informace o tomto produktu Yamaha a záručním servisu v celém EHS* a ve Švýcarsku naleznete na níže uvedené webové adrese (soubor k tisku je dostupný na našich webových stránkách) nebo se můžete obrátit na zastoupení firmy Yamaha ve své zemi. * EHS: Evropský hospodářský prostor	Česky
<b>Fontos figyelmeztetés: Garancia-információk az EGT* területén és Svájcban élő vásárlók számára</b> A jelen Yamaha termékre vonatkozó részletes garancia-információk, valamint az EGT*-re és Svájcra kiterjedő garanciális szolgáltatás tekintetében keresse fel webhelyünket az alábbi címen (a webhelyen nyomattható fájl is talál), vagy pedig lépjen kapcsolatba az országában működő Yamaha képviselői irodával. * EGT: Európai Gazdasági Térség	Magyar
<b>Oluline märkus: Garantiteave Euroopa Majanduspiirkonna (EMP)* ja Šveitsi klientidele</b> Täpsema teabe saamiseks selle Yamaha toote garantii ning kogu Euroopa Majanduspiirkonna ja Šveitsi garantiiteeninduse kohta, külastage palun veebisaiti alljärgneval aadressil (meie saidil on saadaval printitav fail) või pöörduge Teie regiooni Yamaha esinduse poole. * EMP: Euroopa Majanduspiirkond	Eesti keel
<b>Svarīgs paziņojums: garantijas informācija klientiem EEZ* un Šveicē</b> Lai saņemtu detalizētu garantijas informāciju par šo Yamaha produktu, kā arī garantijas apkalpošanu EEZ* un Šveicē, lūdzam apmeklējiet zemāk norādīto tīmekļa vietnes adresi (tīmekļa vietnē ir pieejams drukājams fails) vai sazinieties ar jūsu valsti apkalpojošo Yamaha pārstāvniecību. * EEZ: Eiropas Ekonomikas zona	Latviešu
<b>Dėmesio: informacija dėl garantijos pirkėjams EEE* ir Šveicarijoje</b> Jei reikia išsamios informacijos apie šį „Yamaha“ produktą ir jo techninę priežiūrą visoje EEE* ir Šveicarijoje, apsilankykite mūsų svetainėje toliau nurodytu adresu (svetainėje yra spausdintinas failas) arba kreipkitės į „Yamaha“ atstovybę savo šaliai. *EEE – Europos ekonominė erdvė	Lietuvių kalba
<b>Dôležité upozornenie: Informácie o záruke pre zákazníkov v EHP* a Švajčiarsku</b> Podrobné informácie o záruke týkajúce sa tohto produktu od spoločnosti Yamaha a garančnom servise v EHP* a Švajčiarsku nájdete na webovej stránke uvedenej nižšie (na našej webovej stránke je k dispozícii súbor na tlač) alebo sa obráťte na zástupcu spoločnosti Yamaha vo svojej krajine. * EHP: Európsky hospodársky priestor	Slovenčina
<b>Pomembno obvestilo: Informacije o garanciji za kupce v EGP* in Švici</b> Za podrobnejše informacije o tem Yamahinem izdelku ter garancijskem servisu v celotnem EGP in Švici, obiščite spletno mesto, ki je navedeno spodaj (natisljiva datoteka je na voljo na našem spletnem mestu), ali se obrnite na Yamahinega predstavnika v svoji državi. * EGP: Evropski gospodarski prostor	Slovenščina
<b>Важно съобщение: Информация за гаранцията за клиенти в ЕИП* и Швейцария</b> За подробна информация за гаранцията за този продукт на Yamaha и гаранционното обслужване в паневропейската зона на ЕИП* и Швейцария или посетете посочения по-долу уеб сайт (на нашия уеб сайт има файл за печат), или се свържете с представителния офис на Yamaha във вашата страна. * ЕИП: Европейско икономическо пространство	Български език
<b>Notificare importantă: Informații despre garanție pentru clienții din SEE* și Elveția</b> Pentru informații detaliate privind acest produs Yamaha și serviciul de garanție Pan-SEE* și Elveția, vizitați site-ul la adresa de mai jos (fișierul imprimabil este disponibil pe site-ul nostru) sau contactați biroul reprezentanței Yamaha din țara dumneavoastră. * SEE: Spațiul Economic European	Limba română
<b>Važna obavijest: Informacije o jamstvu za države EGP-a i Švicarske</b> Za detaljne informacije o jamstvu za ovaj Yamahin proizvod te jamstvenom servisu za cijeli EGP i Švicarsku, molimo Vas da posjetite web-stranicu navedenu u nastavku ili kontaktirate ovlaštenog Yamahinog dobavljača u svojoj zemlji. * EGP: Evropski gospodarski prostor	Hrvatski

<https://europe.yamaha.com/warranty/>

Neem voor details over producten alstublieft contact op met uw dichtstbijzijnde Yamaha-vertegenwoordiging of de geautoriseerde distributeur uit het onderstaande overzicht.

Kontakt den nærmeste Yamaha-repræsentant eller autoriserede distributør på nedenstående liste for at få detaljerede oplysninger om produkterne.

Kontaktla nærmaste Yamaha-representant eller auktoriserade distributör i listan nedan om du vill ha mer information om produkterna.

## NORTH AMERICA

### CANADA

**Yamaha Canada Music Ltd.**  
135 Milner Avenue, Toronto, Ontario M1S 3R1,  
Canada  
Tel: +1-416-298-1311

### U.S.A.

**Yamaha Corporation of America**  
6600 Orangethorpe Avenue, Buena Park, CA  
90620, U.S.A.  
Tel: +1-714-522-9011

## CENTRAL & SOUTH AMERICA

### MEXICO

**Yamaha de México, S.A. de C.V.**  
Av. Insurgentes Sur 1647 Piso 9, Col. San José  
Insurgentes, Delegación Benito Juárez, CDMX,  
C.P. 03900, México  
Tel: +52-55-5804-0600

### BRAZIL

**Yamaha Musical do Brasil Ltda.**  
Praça Professor José Lannes, 40-Cjs 21 e 22,  
Brooklin Paulista Novo CEP 04571-100 – São  
Paulo – SP, Brazil  
Tel: +55-11-3704-1377

### ARGENTINA

**Yamaha Music Latin America, S.A.,  
Sucursal Argentina**  
Olga Cossetini 1553, Piso 4 Norte,  
Madero Este-C1107CEK,  
Buenos Aires, Argentina  
Tel: +54-11-4119-7000

### PANAMA AND OTHER LATIN AMERICAN REGIONS/CARIBBEAN REGIONS

**Yamaha Music Latin America, S.A.**  
Edificio Torre Davivienda, Piso: 20 Avenida  
Balboa, Marbella, Corregimiento de Bella Vista,  
Ciudad de Panamá, Rep. de Panamá  
Tel: +507-269-5311

## EUROPE

### THE UNITED KINGDOM/IRELAND

**Yamaha Music Europe GmbH (UK)**  
Sherbourne Drive, Tilbrook, Milton Keynes,  
MK7 8BL, U.K.  
Tel: +44-1908-366700

### GERMANY

**Yamaha Music Europe GmbH**  
Siemensstrasse 22-34, 25462 Rellingen, Germany  
Tel: +49-4101-303-0

### SWITZERLAND/LIECHTENSTEIN

**Yamaha Music Europe GmbH, Branch  
Switzerland in Thalwil**  
Seestrasse 18a, 8800 Thalwil, Switzerland  
Tel: +41-44-3878080

### AUSTRIA/CROATIA/CZECH REPUBLIC/ HUNGARY/ROMANIA/SLOVAKIA/ SLOVENIA

**Yamaha Music Europe GmbH, Branch Austria**  
Schleiergasse 20, 1100 Wien, Austria  
Tel: +43-1-60203900

### POLAND

**Yamaha Music Europe  
Sp.z o.o. Oddział w Polsce**  
ul. Młynarska 48, 01-171 Warszawa, Poland  
Tel: +48-22-880-08-88

### BULGARIA

**Dinacord Bulgaria LTD.**  
Bul.Iskarsko Schose 7 Targowski Zentar  
Evropa 1528 Sofia, Bulgaria  
Tel: +359-2-978-20-25

### MALTA

**Olimpus Music Ltd.**  
Valletta Road, Mosta MST9010, Malta  
Tel: +356-2133-2093

### NETHERLANDS/BELGIUM/ LUXEMBOURG

**Yamaha Music Europe, Branch Benelux**  
Wattbaan 1 3439ML Nieuwegein,  
The Netherlands  
Tel: +31-347-358040

### FRANCE

**Yamaha Music Europe**  
7 rue Ambroise Croizat, Zone d'activités de  
Pariest, 77183 Croissy-Beaubourg, France  
Tel: +33-1-6461-4000

### ITALY

**Yamaha Music Europe GmbH, Branch Italy**  
Via Tinelli N.67/69 20855 Gerno di Lesmo (MB),  
Italy  
Tel: +39-039-9065-1

### SPAIN/PORTUGAL

**Yamaha Music Europe GmbH Ibérica,  
Sucursal en España**  
Ctra. de la Coruña km. 17,200, 28231  
Las Rozas de Madrid, Spain  
Tel: +34-91-639-88-88

### GREECE

**Philippos Nakas S.A. The Music House**  
19th km. Leof. Lavriou 190 02 Peania – Attiki,  
Greece  
Tel: +30-210-6686260

### SWEDEN

**Yamaha Music Europe GmbH Germany Filial  
Scandinavia**  
JA Wettergrensgata 1, 400 43 Göteborg, Sweden  
Tel: +46-31-89-34-00

### DENMARK

**Yamaha Music Denmark,  
Filial of Yamaha Music Europe GmbH, Tyskland**  
Generatorvej 8C, ST. TH., 2860 Søborg, Denmark  
Tel: +45-44-92-49-00

### FINLAND

**F-Musiikki Oy**  
Antaksentie 4  
FI-01510 Vantaa, Finland  
Tel: +358 (0)96185111

### NORWAY

**Yamaha Music Europe GmbH Germany -  
Norwegian Branch**  
c/o Box 30053, 400 43 Göteborg, Sweden  
Tel: +47-6716-7800

### ICELAND

**Hljóðfaerahúsid Ehf.**  
Sidumula 20  
IS-108 Reykjavik, Iceland  
Tel: +354-525-5050

### CYPRUS

**Nakas Music Cyprus Ltd.**  
Nikis Ave 2k  
1086 Nicosia  
Tel: +357-22-511080  
**Major Music Center**  
21 Ali Riza Ave. Ortakoy  
P.O.Box 475 Lefkoşa, Cyprus  
Tel: (392) 227 9213

### RUSSIA

**Yamaha Music (Russia) LLC.**  
Room 37, entrance 7, bld. 7, Kievskaya street,  
Moscow, 121059, Russia  
Tel: +7-495-626-5005

### OTHER EUROPEAN REGIONS

**Yamaha Music Europe GmbH**  
Siemensstrasse 22-34, 25462 Rellingen, Germany  
Tel: +49-4101-303-0

## AFRICA

**Yamaha Music Gulf FZE**  
JAFZA-16, Office 512, P.O.Box 17328,  
Jebel Ali FZE, Dubai, UAE  
Tel: +971-4-801-1500

## MIDDLE EAST

### TURKEY

**Dore Muzik**  
Yeni Sütlün Sokak No. 10  
Levent Istanbul / Turkiye  
Tel: +90-212-236-3640  
Fax: +90-212-259-5567

### ISRAEL

**RBX International Co., Ltd.**  
P.O.Box 10245, Petach-Tikva, 49002  
Tel: (972) 3-925-6900

## OTHER REGIONS

**Yamaha Music Gulf FZE**  
JAFZA-16, Office 512, P.O.Box 17328,  
Jebel Ali FZE, Dubai, UAE  
Tel: +971-4-801-1500

## ASIA

### MAINLAND CHINA

**Yamaha Music & Electronics (China) Co., Ltd.**  
2F, Yunhedasha, 1818 Xinzha-lu, Jingan-qu,  
Shanghai, China  
Tel: +86-400-051-7700

### INDIA

**Yamaha Music India Private Limited**  
P-401, JMD Megapolis, Sector-48, Sohna Road,  
Gurugram-122018, Haryana, India  
Tel: +91-124-485-3300

### INDONESIA

**PT Yamaha Musik Indonesia Distributor**  
Yamaha Music Center Bldg. Jalan Jend. Gatot  
Subroto Kav. 4, Jakarta 12930, Indonesia  
Tel: +62-21-520-2577

### KOREA

**Yamaha Music Korea Ltd.**  
11F, Prudential Tower, 298, Gangnam-daero,  
Gangnam-gu, Seoul, 06253, Korea  
Tel: +82-2-3467-3300

### MALAYSIA

**Yamaha Music (Malaysia) Sdn. Bhd.**  
No.8, Jalan Perbandaran, Kelana Jaya, 47301  
Petaling Jaya, Selangor, Malaysia  
Tel: +60-3-78030900

### SINGAPORE

**Yamaha Music (Asia) Private Limited**  
Block 202 Hougang Street 21, #02-00,  
Singapore 530202, Singapore  
Tel: +65-6740-9200

### TAIWAN

**Yamaha Music & Electronics Taiwan Co., Ltd.**  
2F, No.1, Yuandong Rd., Banqiao Dist.,  
New Taipei City 22063, Taiwan  
Tel: +886-2-7741-8888

### THAILAND

**Siam Music Yamaha Co., Ltd.**  
3, 4, 15, 16th Fl., Siam Motors Building,  
891/1 Rama 1 Road, Wangmai,  
Pathumwan, Bangkok 10330, Thailand  
Tel: +66-2215-2622

### VIETNAM

**Yamaha Music Vietnam Company Limited**  
15th Floor, Nam A Bank Tower, 201-203 Cach  
Mang Thang Tam St., Ward 4, Dist.3,  
Ho Chi Minh City, Vietnam  
Tel: +84-28-3818-1122

### OTHER ASIAN REGIONS

<https://asia.yamaha.com/>

## OCEANIA

### AUSTRALIA

**Yamaha Music Australia Pty. Ltd.**  
Level 1, 80 Market Street, South Melbourne,  
VIC 3205 Australia  
Tel: +61-3-9693-5111

### NEW ZEALAND

**Music Works LTD**  
P.O.BOX 6246 Wellesley, Auckland 4680,  
New Zealand  
Tel: +64-9-634-0099

### REGIONS AND TRUST TERRITORIES IN PACIFIC OCEAN

<https://asia.yamaha.com/>





P77025704

Yamaha Global Site  
<https://www.yamaha.com/>  
Yamaha Downloads  
<https://download.yamaha.com/>

© 2023 Yamaha Corporation  
Published 03/2023  
LB-B0